

ICC2

MODULAIRE RÉSIDENTIEL ET MUNICIPAL PROGRAMMATEUR D'ARROSAGE

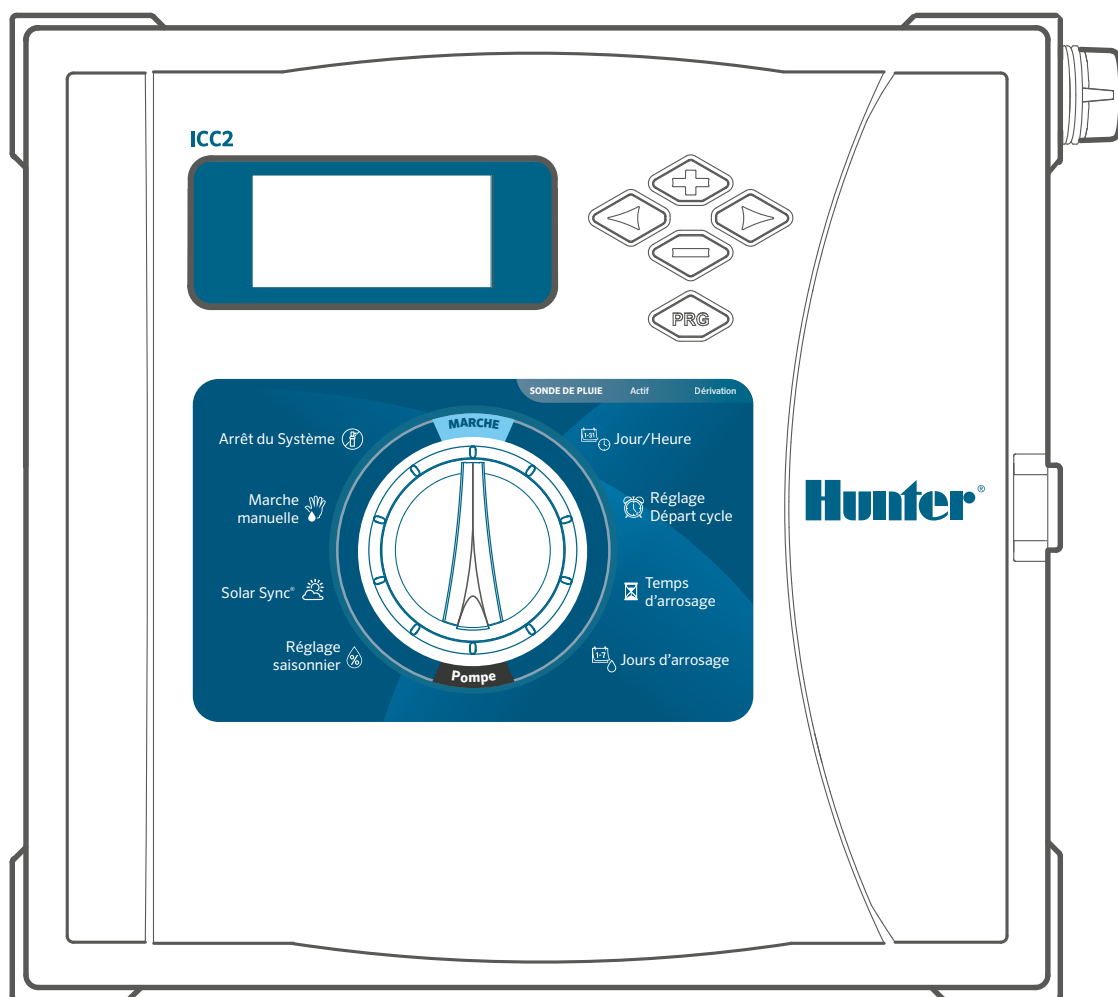

Manuel d'utilisation

- I2C-800-PL : modèle de base 8 stations, boîtier extérieur en plastique
- I2C-800-M : modèle de base 8 stations, boîtier extérieur en métal gris
- I2C-800-SS : modèle de base 8 stations, boîtier extérieur en acier inoxydable
- I2C-800-PP : modèle de base 8 stations, piédestal en plastique

Hunter®

CONCEPTION AVANCÉE. RÉTRO-COMPATIBLE.

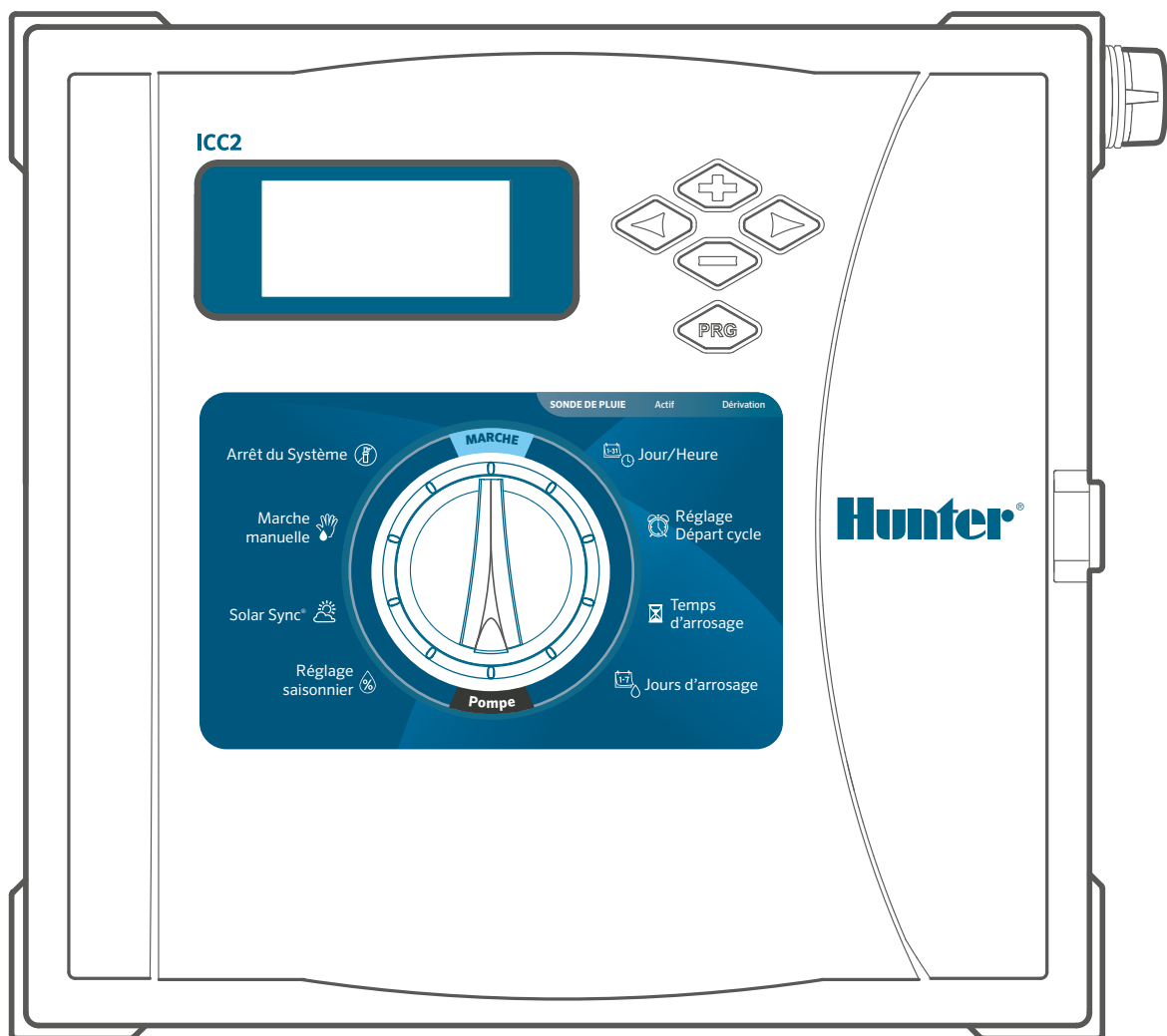

TABLE DES MATIÈRES

Caractéristiques	4	Instructions d'installation	18	Fonctionnalités masquées et avancées	29
Caractéristiques de fonctionnement.....	4	Connexion des fils de la station.....	18	Où trouver les différentes fonctionnalités.....	29
Dimensions.....	4	Connexion d'une électrovanne principale (en option).....	18	Contournement de la sonde programmable.....	29
Boîtier en plastique.....	4	Connexion d'un relais de démarrage de pompe (en option).....	19	Arrosage et réessuyage.....	29
Boîtier en métal (gris ou acier inoxydable).....	4	Connexion d'une sonde Clik Hunter.....	20	Délai entre les stations.....	30
Piédestal en métal (gris ou acier inoxydable).....	4	Commutateur de contournement de la sonde.....	20	Masquer les programmes.....	30
Caractéristiques électriques.....	4	Connexion d'une sonde Solar Sync™ Hunter (non fournie).....	21	Délai Solar Sync.....	30
Certifications.....	4	Installation de la sonde Solar Sync filaire.....	21	Délai Clik.....	31
Paramètres par défaut.....	4	Installation de la sonde Solar Sync sans fil.....	21	Durée d'arrosage totale.....	31
Composants du programmeur ICC2	5	Connexion d'une télécommande Hunter (non fournie).....	22	Programme test.....	32
Écrans d'affichage.....	5	Programmation du programmeur	23	Mémoire Easy Retrieve™.....	32
Boutons de commande.....	5	Réglage de la date et de l'heure.....	23	Réinitialisation totale.....	32
Sélecteur.....	6	Réglage de l'heure de démarrage des programmes.....	23	Technologie QuickCheck™.....	32
Compartment de câblage.....	7	Réglage des durées d'arrosage des stations.....	24	Programme manuel (démarrage manuel d'une simple touche).....	33
Boîtier en plastique.....	7	Réglage des jours d'arrosage.....	24	Dépannage	34
Boîtier en métal.....	7	Sélectionner un arrosage les jours pairs ou impairs.....	24	Informations sur la conformité	35
Fixation du programmeur	8	Sélectionner un arrosage à intervalle.....	25	Déclaration de la FCC.....	35
Fixation murale du boîtier en plastique.....	8	Sélection de l'activation de la pompe/ électrovanne principale.....	26		
Fixation murale du boîtier en métal.....	9	Paramétrage du réglage saisonnier.....	26		
Fixation sur socle en métal.....	10	Paramétrage de la sonde Solar Sync.....	27		
Préparation du béton.....	11	Fonctionnement manuel d'une seule station.....	27		
Installation du programmeur sur le socle.....	11	Arrêt du système.....	28		
Fixation sur socle en plastique.....	11	Arrêt de l'arrosage programmable.....	28		
Raccordement au secteur	12				
Serre-fils 120 V c.a.....	13				
Serre-fils 230 V c.a.....	13				
Bornier 120 V c.a.....	13				
Bornier 230 V c.a.....	13				
Activation de la pile	14				
Installation des modules	15				
Modules d'alimentation.....	16				
Modules de station.....	16				

CARACTÉRISTIQUES DE FONCTIONNEMENT

- **Nombre de stations** : conception modulaire extensible de 8 à 38 (plastique), 8 à 54 (métal et piédestal), 8 à 54 avec système de décodeur EZ (tous les modèles)
- **Durée d'arrosage des stations** : 1 minute à 12 heures
- **Heures de début** : 8 par programme, 4 programmes indépendants (A, B, C et D)
- **Nombre de programmes simultanés** : 2
- **Entrées de sonde** : 2
- **Sorties de pompe/électrovanne principale** : 1
- **Calendrier d'arrosage** : calendrier sur 7 jours, intervalle entre arrosages allant jusqu'à 31 jours ou arrosage les jours pairs ou impairs

DIMENSIONS

BOÎTIER EN PLASTIQUE

- Hauteur : 30,5 cm
- Largeur : 34,8 cm
- Profondeur : 12,7 cm

BOÎTIER EN MÉTAL (GRIS OU ACIER INOXYDABLE)

- Hauteur : 40,6 cm
- Largeur : 33 cm
- Profondeur : 12,7 cm

PIÉDESTAL EN MÉTAL (GRIS OU ACIER INOXYDABLE)

- Hauteur : 91,4 cm
- Largeur : 29,2 cm
- Profondeur : 12,7 cm

SOCLE EN PLASTIQUE

- Hauteur : 99,1 cm
- Largeur : 61 cm
- Profondeur : 43,2 cm

CARACTÉRISTIQUES ÉLECTRIQUES

- **Entrée de transformateur** : 120 V c.a., 60 Hz (230 V c.a., 50/60 Hz pour un usage international)
- **Sortie de transformateur** : 24 V c.a., 1,4 A
- **Sortie de station** : 24 V c.a., jusqu'à 0,56 A
- **Sortie de pompe/électrovanne principale** : 24 V c.a., jusqu'à 0,56 A
- **Pile** : pile alcaline de 9 V (non fournie) utilisée uniquement pour la programmation sans alimentation secteur ; la mémoire non volatile conserve les informations des programmes
- **Pile du panneau avant** : **pile interne au lithium CR2032** (fournie) pour l'horloge en temps réel

CERTIFICATIONS

- CE, UKCA, UL, cUL, FCC, RCM
- **Boîtier en plastique** : IP55, NEMA 3R
- **Boîtier en métal (gris ou acier inoxydable)** : IP55, NEMA 3R
- **Piédestal en métal (gris ou acier inoxydable)** : IP55, NEMA 3R
- **Socle en plastique** : IP24, NEMA 3R

PARAMÈTRES PAR DÉFAUT

- Toutes les stations sont réglées par défaut sur une durée d'arrosage de zéro. Ce programmeur dispose d'une mémoire non volatile qui conserve toutes les données des programmes qui ont été saisies, même pendant les pannes de courant, sans avoir besoin d'une pile.

ÉCRANS D’AFFICHAGE

1. Station active : indique quand l’arrosage se produit.
2. Jours sans arrosage : indique que l’arrosage ne se produira pas le jour sélectionné.
3. Indicateurs de programme : indique le programme utilisé (A, B, C ou D).
4. Symbole des jours d’arrosage : choisissez les jours d’arrosage souhaités.
5. Symbole de Solar Sync : indique que la sonde Solar Sync de Hunter en option est en cours d’utilisation.
6. Jours de la semaine : sélectionnez les jours spécifiques, du lundi au dimanche, où l’arrosage aura lieu.
7. Pourcentage de réglage saisonnier : indique le pourcentage de réglage saisonnier, par incréments de 5 %.
8. Mode horaire (AM/PM/24) : sélectionnez l’affichage AM, PM ou 24 heures.
9. Sonde de pluie active/bypass : indique si la sonde est réglée sur le mode actif ou le mode bypass.
10. Symbole de la durée d’arrosage : définissez la durée d’arrosage de chaque station entre 1 minute et 12 heures.
11. Symbole de l’heure de début : programmez jusqu’à 8 heures de début par programme par incréments de 15 minutes.
12. Jours impairs/pairs/intervalles : indique si l’arrosage les jours impairs, pairs ou par intervalle est sélectionné.

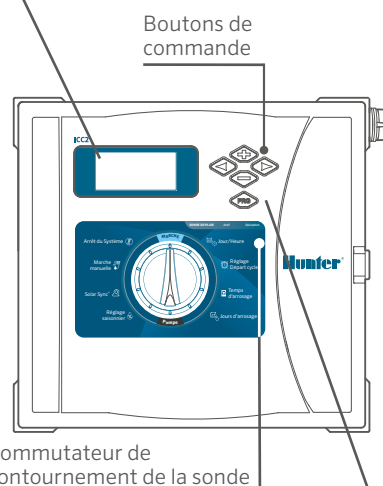
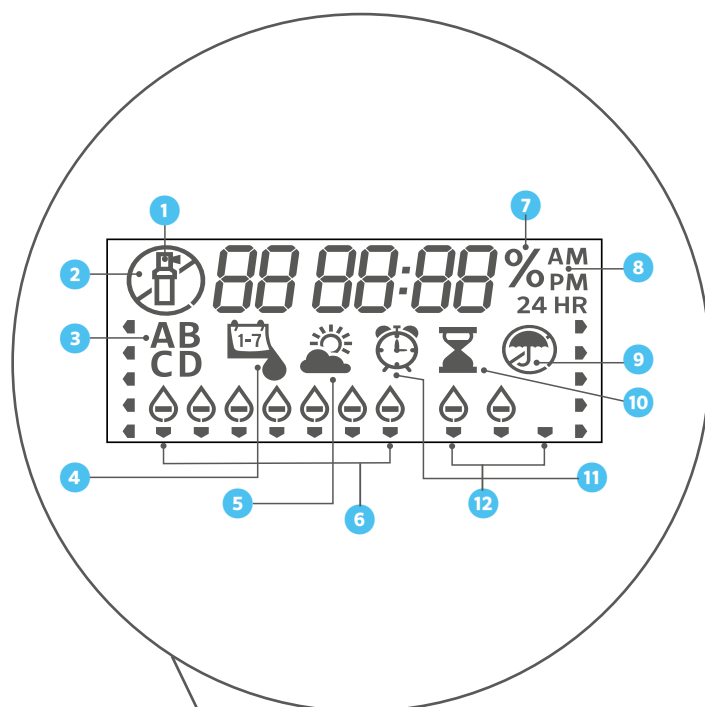

BOUTONS DE COMMANDE

- + Bouton plus : augmente la valeur de l’élément sélectionné qui clignote à l’écran.
- Bouton moins : diminue la valeur de l’élément sélectionné qui clignote à l’écran.
- ▶ Flèche avant : permet de sélectionner l’élément suivant ; elle est également utilisée pour démarrer le cycle manuel.
- ◀ Flèche arrière : permet de sélectionner l’élément précédent.
- PRG** Bouton programme : sélectionne et programme (A, B, C ou D) ; également utilisé pour démarrer un programme de test.

SONDE DE PLUIE Interrupteur de bypass de la sonde : utilisé pour contourner les sondes de type Klik en option de Hunter.

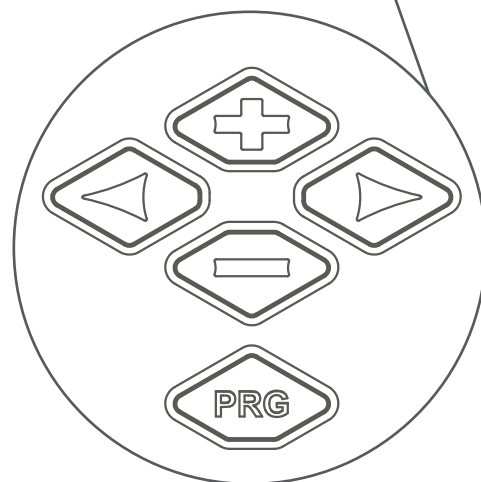

SÉLECTEUR

1. Marche : position normale du sélecteur pour les opérations automatiques.
2. Date/heure : permet de définir la date et l'heure actuelles.
3. Heures de début : permet de définir 1 à 8 heures de début dans chaque programme.
4. Durées d'arrosage : permet de définir la durée d'arrosage de chaque station.
5. Jours d'arrosage : permet de sélectionner des jours d'arrosage individuels, impairs, pairs ou par intervalles.
6. Pompe : permet d'allumer ou d'éteindre la pompe ou l'électrovanne principale pour chaque station.
7. Réglage saisonnier : permet de modifier toutes les durées d'arrosage de tous les programmes d'un pourcentage de 5 à 300 %.
8. Solar Sync : permet de configurer et de régler la sonde Solar Sync de Hunter en option.
9. Manuel : permet de déclencher immédiatement un arrosage unique sur une seule station.
10. Système désactivé : permet d'arrêter tout arrosage jusqu'à ce que le sélecteur soit remis en position MARCHE.

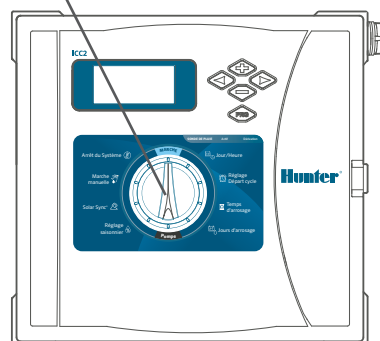
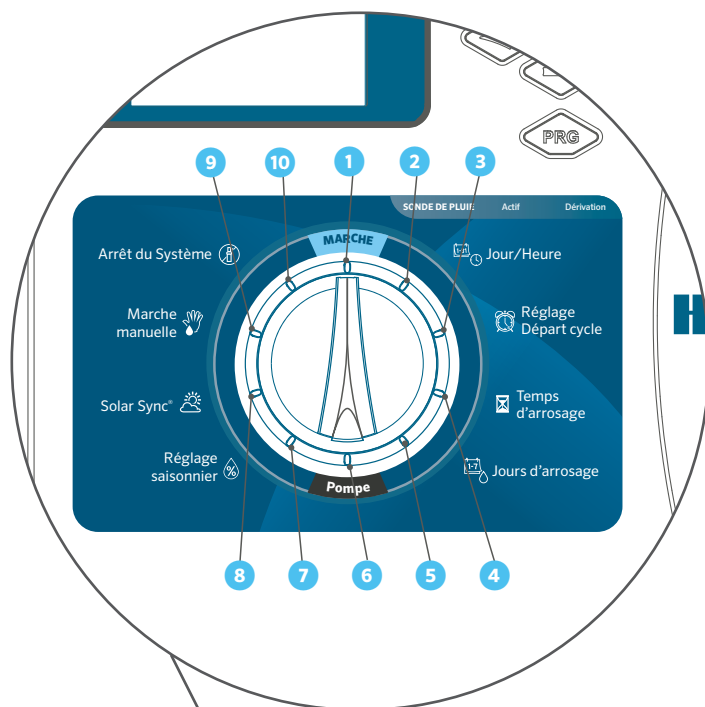

COMPARTIMENT DE CÂBLAGE

1. Façade/panneau de commande : console principale utilisée pour programmer le programmeur.
2. Module d'alimentation : alimente le programmeur et doit être en place pour que le programmeur fonctionne ; 24 V c.a., sonde, télécommande et terminaux P/MV.
3. Connecteur SmartPort™ : permet d'utiliser les télécommandes Hunter ROAM et ROAM XL.
4. Transformateur : préinstallé avec des fils de mise à la terre et neutres de 120 V c.a., 230 V c.a., (comprend une borne de mise à la terre supplémentaire pour une protection additionnelle contre la foudre).
5. Compartiment de la pile : sans alimentation c.a., une pile de 9 V (non fournie) permet la programmation, tandis qu'une batterie au lithium CR2032 de 3 V (fournie) assure l'alimentation de l'horloge en temps réel.
6. Câble ruban : connecte la façade au module d'alimentation et transmet les informations du panneau de commande au programmeur.
7. Modules de sortie de station : modules de station enfichables utilisés pour étendre la capacité du programmeur par incréments de 4, 8 et 22 stations (ICM-400, ICM-800 et ICM-2200).
8. Serrure de la porte : serrure pré-installée avec clé 751 (alternativement, des ensembles de serrure/clé 701, 702 ou 703 sont également disponibles).

BOÎTIER EN PLASTIQUE

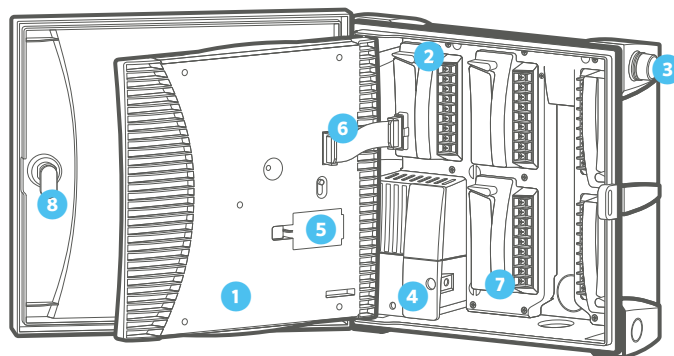

BOÎTIER EN MÉTAL

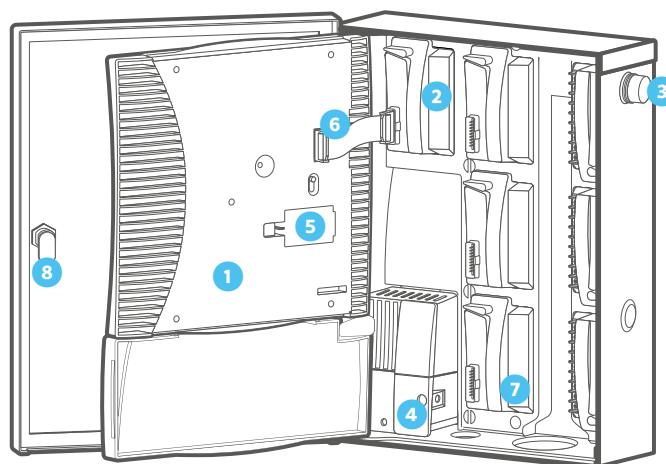

Fixation du programmeur

FIXATION MURALE DU BOÎTIER EN PLASTIQUE

1. Retirez la porte et le panneau de commande pour faciliter l'accès. Utilisez le gabarit de trou fourni pour marquer et percer des trous de montage. Assurez-vous de laisser suffisamment d'espace pour ouvrir la porte. Utilisez des chevilles en cas de fixation sur une cloison sèche ou un mur de maçonnerie.
2. Enfoncez une vis de 25 mm dans le mur, en la laissant dépasser de 6 mm. Faites glisser l'orifice situé en haut du programmeur sur la tête de la vis pour y accrocher le programmeur.
3. Percez quatre trous de guidage pour les vis de fixation restantes.
4. Fixez le programmeur en insérant des vis dans les quatre trous restants en passant par l'intérieur du boîtier. Remplacez le panneau de commande et la porte.

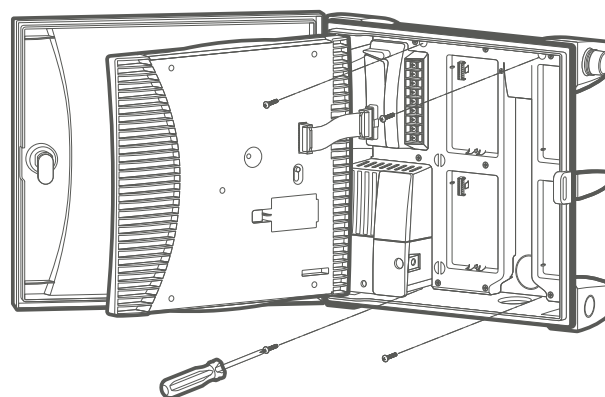
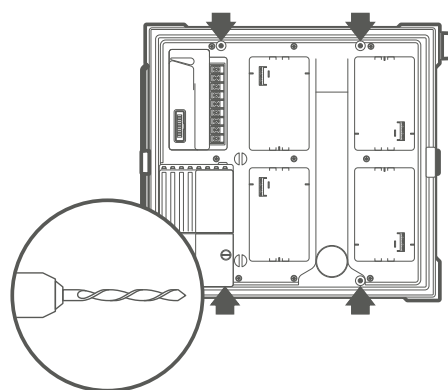
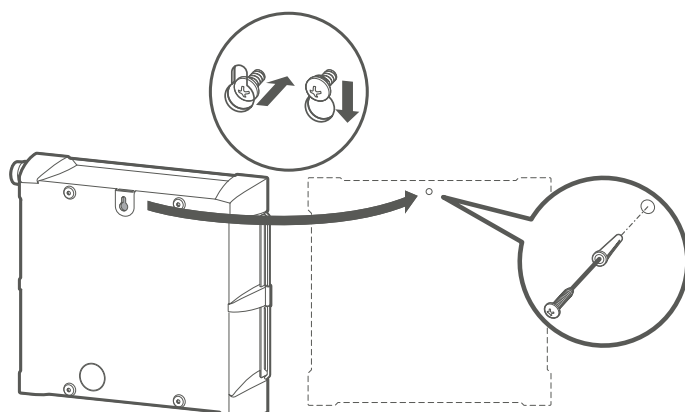

FIXATION MURALE DU BOÎTIER EN MÉTAL

1. Retirez la porte et le panneau de commande pour faciliter l'accès. Utilisez le gabarit de trou fourni pour marquer et percer des trous de montage. Assurez-vous de laisser suffisamment d'espace pour ouvrir la porte. Utilisez des chevilles en cas de fixation sur une cloison sèche ou un mur de maçonnerie.
2. Enfoncez une vis de 25 mm dans le mur, en la laissant dépasser de 6 mm. Faites glisser l'orifice situé en haut du programmeur sur la tête de la vis pour y accrocher le programmeur.
3. Percez quatre trous de guidage pour les vis de fixation restantes.
4. Fixez le programmeur en insérant des vis dans les quatre trous restants en passant par l'intérieur du boîtier. Remplacez le panneau de commande et la porte.

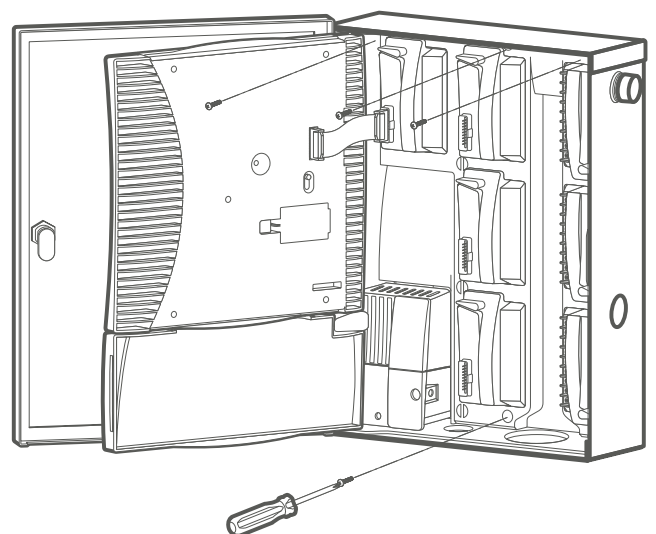
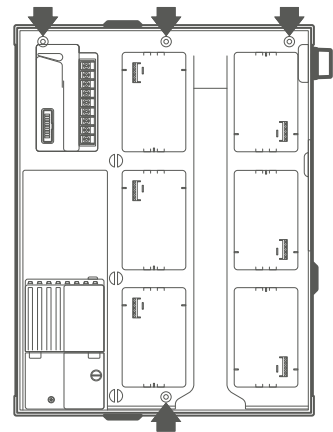
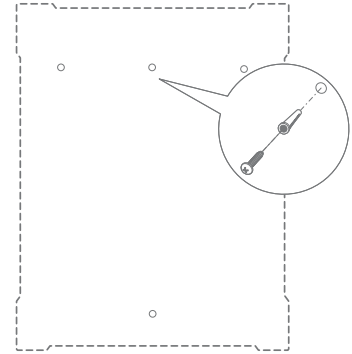

Fixation du programmateur

FIXATION SUR SOCLE EN MÉTAL

ICC-PED ou ICC-PED-SS

1. Porte du socle ICC
2. Gabarit de fixation sur socle
3. Écrou N° 10-32 (qté : 2)
4. Vis N° 10-32 x 7/8" (qté : 2)
5. Serrure
6. Boulon en J de fixation sur socle (qté : 4)
7. Écrou hexagonal 3/8" (qté : 8)
8. Rondelle plate 3/8" (qté : 8)
9. Mamelon de conduite de 2"
10. Contre-écrou de conduite de 2"
11. Écrou hexagonal de la serrure de la porte
12. Coupleur de conduite de 1/2"
13. Mamelon de conduite de 1/2"

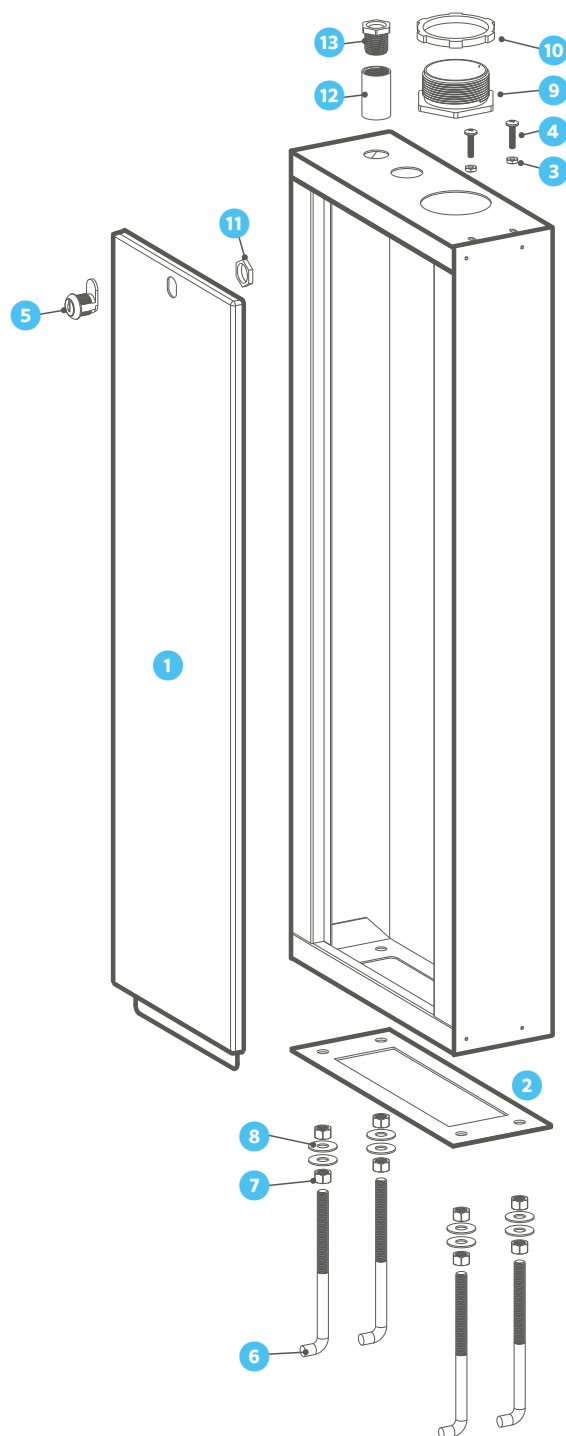

PRÉPARATION DU BÉTON

1. Préparez un coffrage pour créer une dalle de béton d'environ 50 cm de large x 40 cm de profondeur x 10 cm de haut au niveau du sol. Créez une pente descendante autour du socle.
2. Installez les boulons en J et les fils (alimentation, fil de terre et conduites de contrôle de l'arrosage) dans le gabarit et positionnez-les dans l'ouverture.
3. Retirez la porte du socle et fixez la base du socle aux boulons en J dans la dalle de béton.

INSTALLATION DU PROGRAMMATEUR SUR LE SOCLE

Avant d'installer le programmeur sur le socle, assurez-vous que tous les bouchons des conduites nécessaires ont été retirés du bas du programmeur.

1. Fixez le programmeur en insérant un mamelon de conduite de 50 mm dans le bas du programmeur en passant par le haut du piédestal et serrez le contre-écrou.
2. Retirez le couvercle du compartiment de câblage situé à l'avant du boîtier de raccordement du transformateur et fixez le programmeur avec un coupleur de conduite et un mamelon de 1/2". (1,27 cm)
3. Insérez deux vis N° 10-32 dans les orifices situés dans la partie inférieure droite du boîtier et serrez les écrous correspondants.

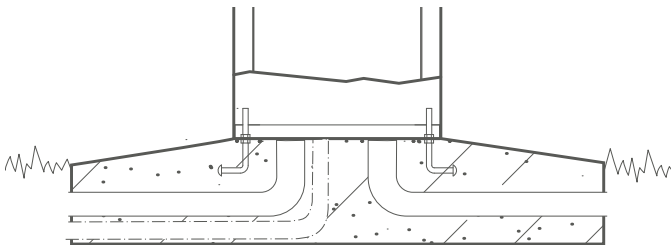

FIXATION SUR SOCLE EN PLASTIQUE

1. Fixez le socle du programmeur d'arrosage à la dalle de béton.
2. Conduite d'alimentation électrique : à raccorder à la source d'alimentation avec le boîtier de raccordement à l'intérieur du programmeur.
3. Conduite de raccordement à la terre : mise à la terre conforme aux recommandations de l'ASIC.
4. Faites passer le câble de commande de l'arrosage dans la conduite conformément à la réglementation locale.
5. Base de piédestal conformément au plan : prévoyez une pente pour permettre l'écoulement de l'eau autour du piédestal.

Remarque : connectez le programmeur à une source d'alimentation de 120 V c.a. ou 230 V c.a. (international) mise à la terre.

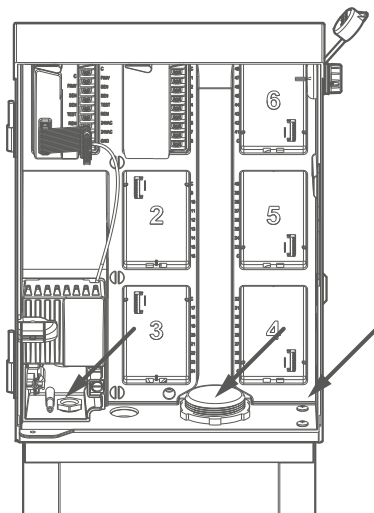
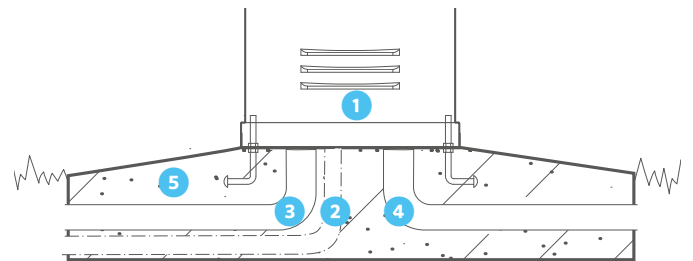

Raccordement au secteur

1. Coupez l'alimentation secteur à la source et vérifiez l'absence de courant.
2. Débranchez le câble ruban de la façade et retirez la façade du boîtier.
3. Retirez la vis et le couvercle du compartiment de câblage situé à l'avant du boîtier de raccordement du transformateur.

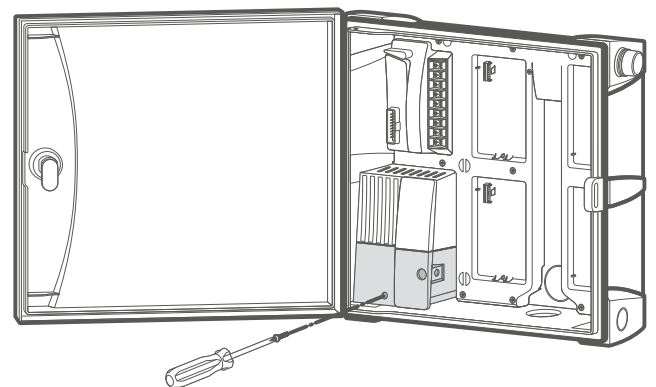
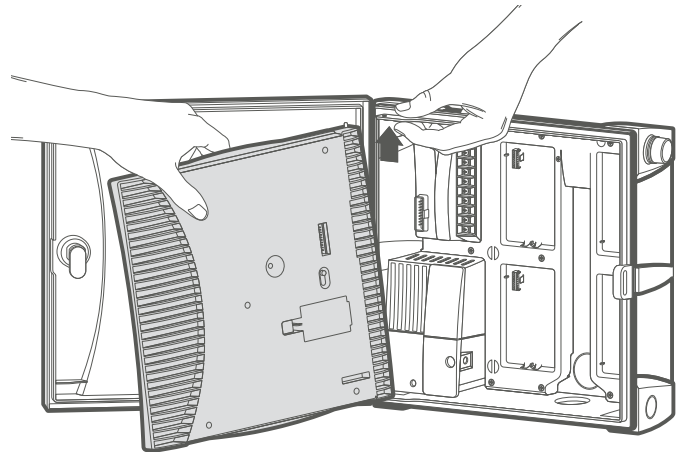
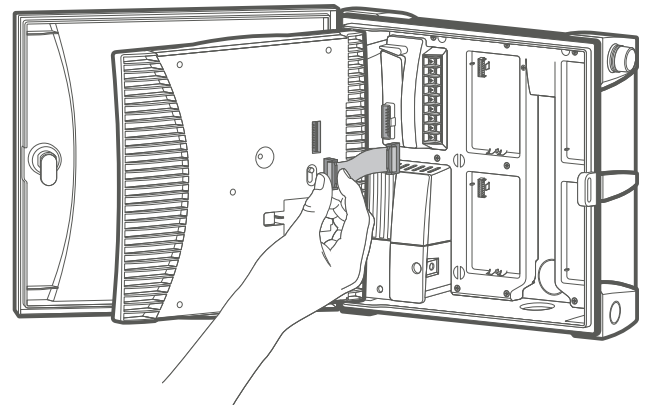

INSTALLATION AVEC SERRE-FILS 120 V C.A.

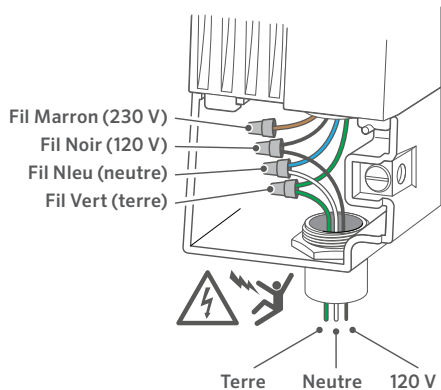

INSTALLATION AVEC BORNIER 120 V C.A.

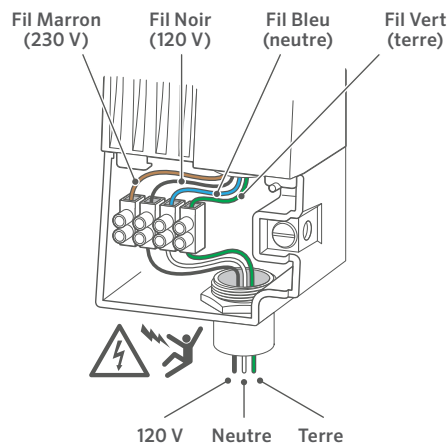

INSTALLATION AVEC SERRE-FILS 230 V C.A.

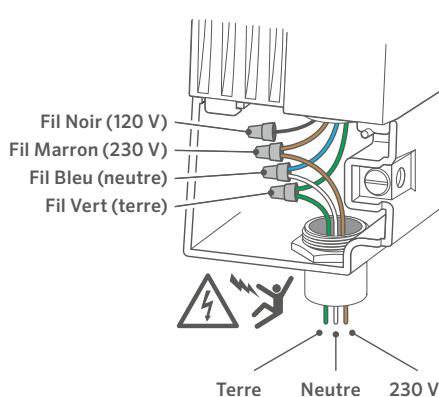

INSTALLATION AVEC BORNIER 230 V C.A.

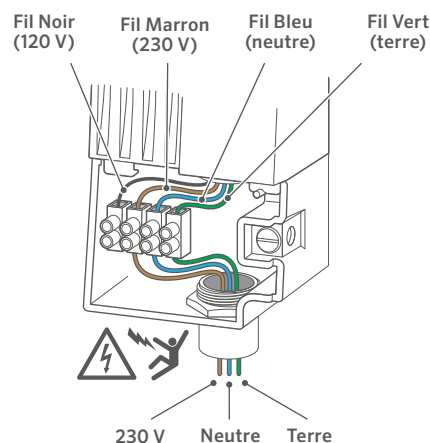

4. Dénudez l'extrémité des fils d'alimentation secteur d'environ 13 mm.
5. Introduisez les fils dans le boîtier de raccordement en les faisant passer à travers l'ouverture.
6. Raccordez les fils de l'alimentation secteur comme indiqué ci-dessus, en utilisant le bornier fourni ou des serre-fils recouverts de ruban adhésif lorsque cela est autorisé.
7. Remplacez le couvercle du compartiment de câblage, mettez l'appareil sous tension et vérifiez que l'installation fonctionne.
8. Insérez le fil du dispositif de mise à la terre et serrez la vis située sur la face avant pour maintenir le fil en place.
9. Utilisez au minimum un fil de mise à la terre de 5 mm² (fil en cuivre nu recommandé).
10. Ajoutez des piquets et/ou des plaques de mise à la terre en acier plaqué cuivre en nombre suffisant pour obtenir une résistance de 10 Ω ou moins à une distance minimale de 2,5 m du programmeur.

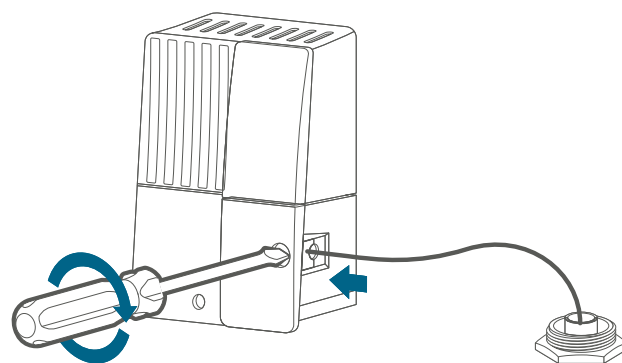

Remarque : cette étape est fortement recommandée pour toutes les installations et elle est nécessaire pour correctement mettre à la terre l'installation lorsque le boîtier est en métal ou en acier inoxydable.

Activation de la pile

1. Le logement de la batterie se trouve à l'arrière du panneau de commande. Retirez le couvercle pour accéder aux piles au lithium CR2032 9 V (en option) et 3 V.
2. Retirez la languette plastique du logement de la batterie CR2032 pour activer la sauvegarde de la date et de l'heure en temps réel.
3. Pour remplacer la pile CR2032, faites coulisser le levier bleu vers le bas pour éjecter l'ancienne pile.
4. Facultatif : si vous le souhaitez, utilisez une batterie de 9 V (non fournie) pour programmer le panneau de commande lorsqu'il n'est pas sur le boîtier. Notez qu'il n'est pas possible d'exécuter de programme automatique ou d'activer des stations depuis le panneau de commande sur batterie .
5. Réinstallez le couvercle pour refermer le compartiment des piles.

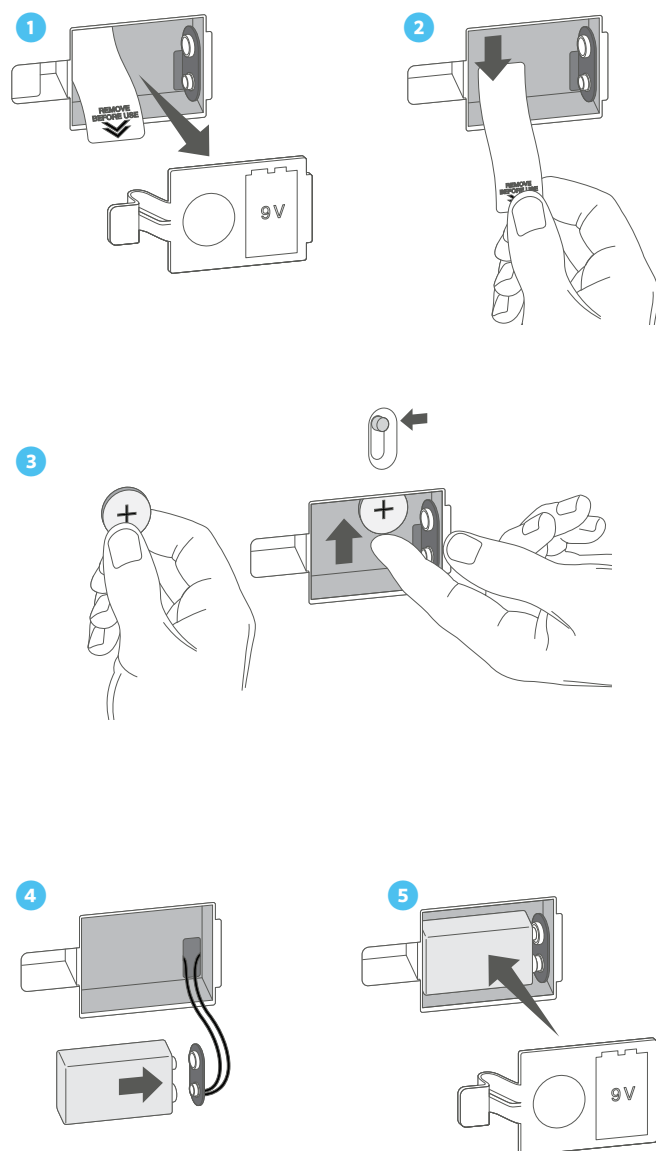
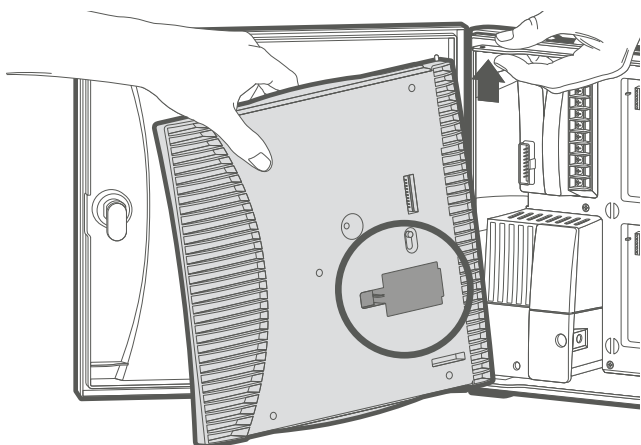

1. Remettez le levier de verrouillage bleu en position verticale (déverrouillée).
2. Introduisez les deux pattes situées sur le côté inférieur du module avec les trous de montage situés dans l'emplacement et faites basculer fermement le module pour l'installer. Remarque : les modules de station seront installés à l'envers dans les emplacements de sortie de station 3 et 4 (plastique) et les emplacements 4, 5 et 6 (métal).
3. Remettez le levier de verrouillage en position horizontale (verrouillé).
4. Appuyez sur le bouton RESET situé à l'arrière du panneau de commande.



Remarque : il est nécessaire d'appuyer sur le bouton RESET pour que le programmeur reconnaisse le nouveau module.

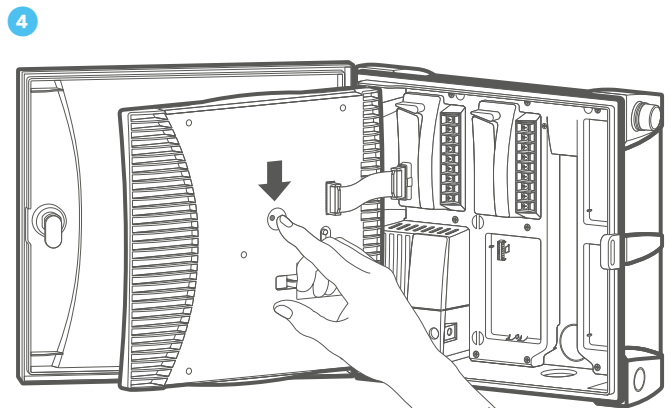
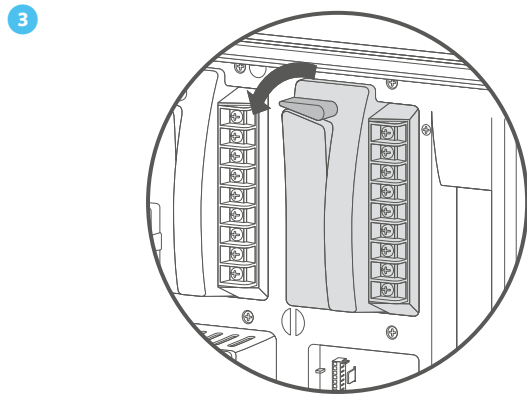
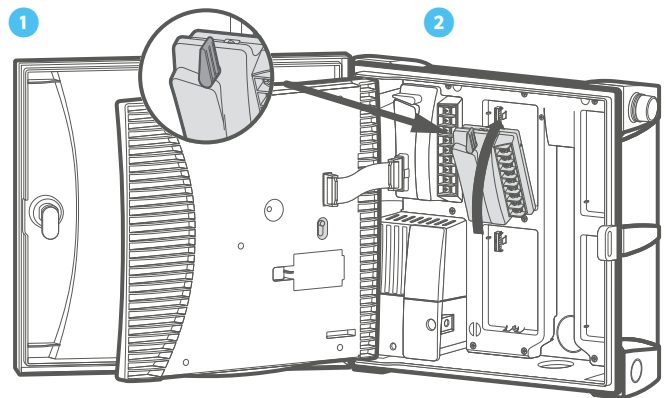

MODULE D'ALIMENTATION

1. Levier de verrouillage : faites-le coulisser vers le haut pour retirer ou installer le module, ou vers le bas pour verrouiller le module.
2. C (connexion du fil neutre) : crée une connexion neutre pour le câblage de la P/MV et/ou des stations.
3. P/MV (connexion de la pompe/électrovanne principale) : jusqu'à 0,56 A pour l'activation de l'électrovanne principale ou du relais de démarrage de la pompe.
4. Entrée de la sonde de débit (à venir).
5. Entrée de la sonde Solar Sync ou Klik.
6. Test 24 V c.a. (toujours allumé) : utilisé pour tester et localiser les câbles des électrovannes.
7. REM (entrée de la télécommande) : pré câblée au connecteur SmartPort de Hunter à utiliser avec les télécommandes ROAM et/ou ROAM XL de Hunter.
8. Connexion du transformateur 24 V c.a. (x2) : connecte les fils jaunes de 24 V c.a. du transformateur. Également utilisé pour alimenter les modules de sondes et les récepteurs Hunter.
9. GND (terre) : connecte le fil de terre de sécurité vert du transformateur.
10. Connexion du câble ruban : connecte le programmeur au panneau de commande.
11. Pattes d'installation : faites basculer le module et insérez ces onglets dans l'emplacement de la sortie de la station.

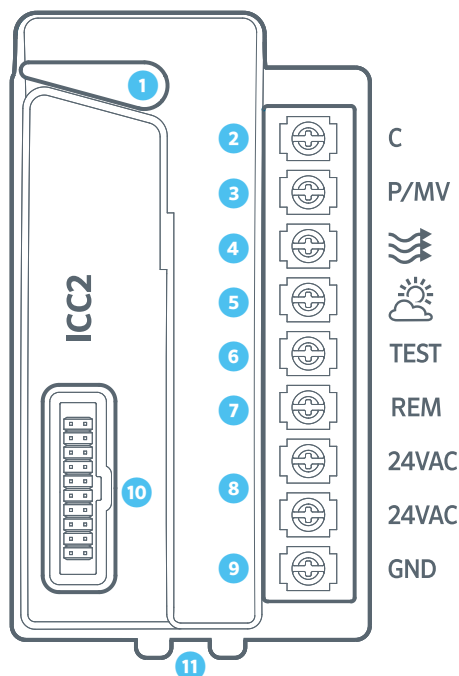

MODULES DE STATION

1. Levier de verrouillage : faites-le coulisser vers le haut pour retirer ou installer le module, ou vers le bas pour verrouiller le module.
2. C (connexion du fil neutre) : crée une connexion neutre pour le câblage des stations.
3. Bornes de station : connexions numérotées pour chaque fil de sortie de station 24 V c.a. relié aux électrovannes. ICM-400 est doté de 4, ICM-800 de 8 et ICM-2200 de 22 bornes de sortie station.
4. Pattes d'installation : faites basculer le module et insérez ces onglets dans l'emplacement de la sortie de la station.

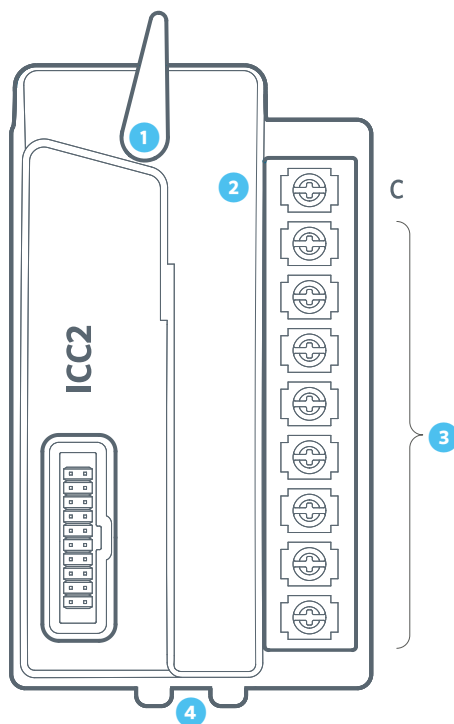

Le module d'extension ICM-2200 augmente le nombre conventionnel de stations à 38 (plastique) et 54 (métal). Ce module peut être installé exactement comme les modules de station ICM-400 et ICM-800 ; cependant, il ne couvre que les deux derniers emplacements de sortie de station.



Remarque : l'ICM-2200 doit être installé dans les deux emplacements de sortie les plus hauts : 3 et 4 (plastique) ou 5 et 6 (métal). De plus, il ne peut pas y avoir de créneaux vides avant le ICM-2200. N'oubliez pas d'appuyer sur le bouton RESET à l'arrière du panneau de commande après l'installation.

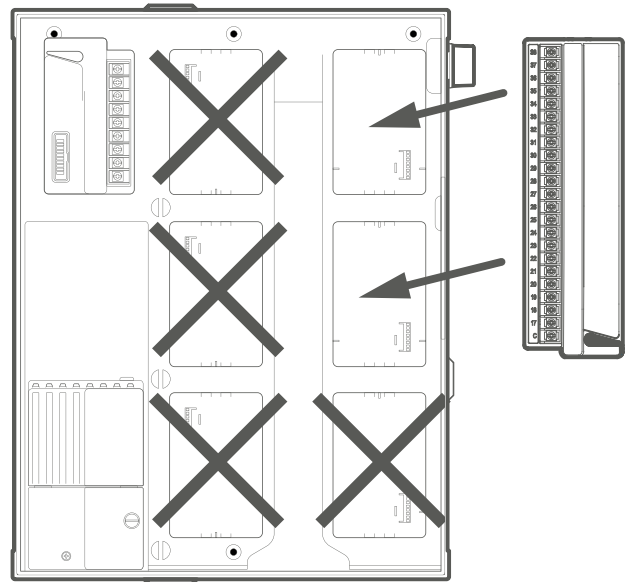
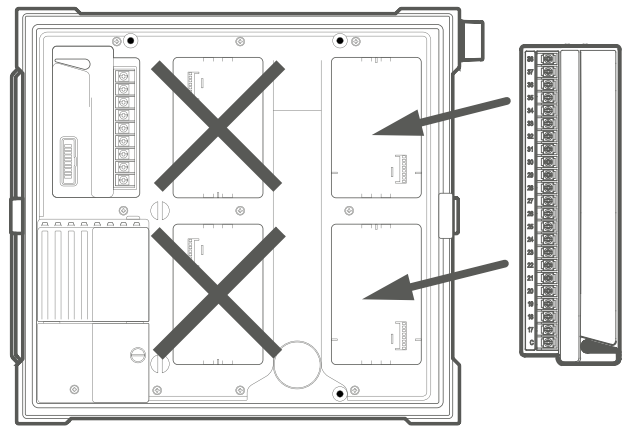

CONNEXION DES FILS DE LA STATION

Chaque programmeur ICC2 est fourni avec un module de base installé en usine pouvant accueillir un maximum de 8 stations (ICM-800). Plusieurs modules supplémentaires peuvent être ajoutés par incréments de 4 (ICM-400), 8 (ICM-800) ou un module d'extension 22 stations (ICM-2200). Chaque module de station est doté de sa propre borne commun, qui fonctionne de pair avec les bornes de station correspondantes sur le module. Chaque sortie de station est prévue pour un ampérage maximum de 0,56 A, ce qui permet de faire fonctionner en toute sécurité jusqu'à deux solénoïdes Hunter simultanément.

1. Acheminez les fils des stations/électrovannes entre l'électrovanne et le programmeur.
2. Au niveau des électrovannes, raccordez le fil neutre à l'un des deux fils du solénoïde de chaque électrovanne. Il s'agit généralement d'un fil de couleur blanche. Fixez un fil de commande séparé au deuxième fil solénoïde restant de chaque vanne. Toutes les épissures doivent être effectuées à l'aide de connecteurs étanches.
3. Acheminez tous les fils neutres et les fils de commande des électrovannes jusqu'au programmeur au moyen d'une conduite d'entrée. La conduite peut être fixée à n'importe laquelle des ouvertures au bas du boîtier.
4. Dénudez l'extrémité de tous les fils de 13 mm. Fixez les fils communs de la vanne aux bornes « COM » correspondantes. Raccordez chacun des fils de commande des électrovannes aux bornes de station appropriées.

CONNEXION D'UNE ÉLECTROVANNE PRINCIPALE (EN OPTION)

N'effectuez les opérations de cette section que si vous avez installé une électrovanne principale. Le programmeur ICC2 dispose d'une sortie de pompe/électrovanne principale (P/MV), capable d'activer une électrovanne principale normalement fermée ou un relais de démarrage de pompe. Une électrovanne principale est généralement installée au point d'alimentation de la conduite principale et s'ouvre uniquement lorsque le système automatique est activé. L'objectif de l'électrovanne principale consiste à couper l'eau du système d'arrosage quand aucune des électrovannes de zone n'est active. Il est également utile d'arrêter un système lorsqu'une zone ou une ligne principale indique une fuite ou une casse. La sortie P/MV est prévue jusqu'à 0,56 A.

1. Acheminez la paire de fils de l'électrovanne principale vers et hors du boîtier de la même manière que les fils des stations.
2. La sortie P/MV est située sur le module de sortie d'alimentation, dans le coin supérieur gauche du programmeur ICC2.
3. Connectez l'un des deux fils de l'électrovanne principale à la borne P/MV et connectez l'autre fil à la borne « COM » neutre.
4. L'électrovanne principale peut être activée en fonction de n'importe quelle station. Par défaut, le programmeur est réglé pour activer la sortie de l'électrovanne principale avec toutes les stations ; cependant, il peut également être programmé afin de l'activer ou de la désactiver individuellement avec certaines stations.

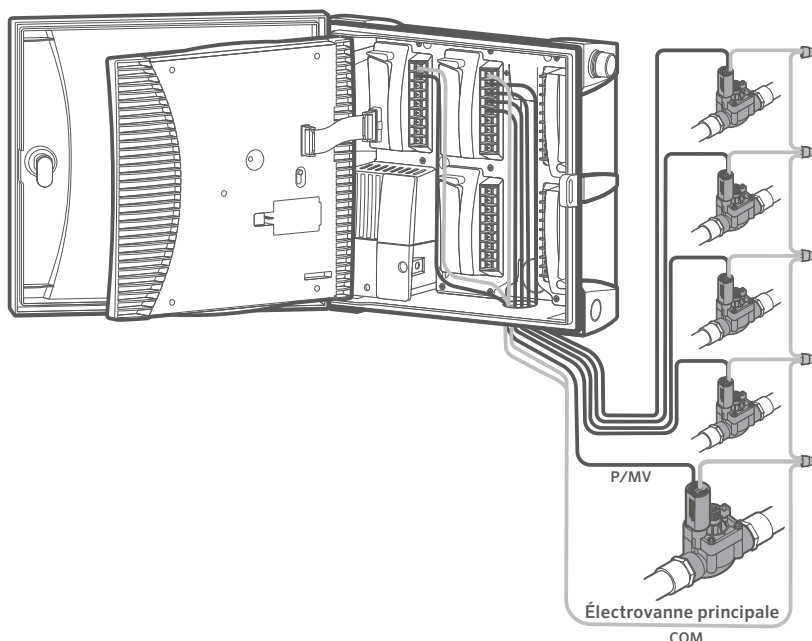

CONNEXION D'UN RELAIS DE DÉMARRAGE DE POMPE (EN OPTION)

N'effectuez les opérations de cette section que si vous avez installé un relais de démarrage de pompe. Le programmeur ICC2 dispose d'une sortie de pompe/électrovanne principale (P/MV), capable d'activer une électrovanne principale normalement fermée ou un relais de démarrage de pompe. Un relais de démarrage de pompe est un dispositif électrique qui utilise le programmeur d'arrosage pour activer une pompe, utilisée pour fournir de l'eau à un système. Lorsqu'une pompe doit être déclenchée par le programmeur, il faut utiliser un relais de démarrage de la pompe. Ne connectez pas le programmeur directement à la pompe, car cela endommagerait le programmeur. La sortie P/MV est prévue jusqu'à 0,56 A.

1. Acheminez la paire de fils du relais de démarrage de la pompe vers et hors du boîtier de la même manière que les fils des stations.
2. La sortie P/MV est située sur le module de sortie d'alimentation, dans le coin supérieur gauche du programmeur.
3. Les relais de démarrage de pompe Hunter sont livrés avec deux fils jaunes de 24 V c.a., dont l'un se connecte à la borne neutre « COM » et l'autre à la borne P/MV.

4. Hunter recommande d'installer le programmeur à au moins 4,5 m du relais de démarrage de pompe. Bien que la plupart du temps, la distance entre le programmeur et le relais de démarrage de la pompe ne crée aucun problème, les fils de la bobine de 24 V c.a. peuvent parfois permettre au bruit électromagnétique de revenir au programmeur. La distance de 4,5 m entre le programmeur et le relais de démarrage de pompe permet d'atténuer tout bruit électromagnétique potentiel.
5. Le relais de démarrage de la pompe peut être activé en fonction de n'importe quelle station. Par défaut, le programmeur est réglé pour activer la sortie du relais de démarrage de pompe avec toutes les stations ; cependant, il peut également être programmé afin de l'activer ou de la désactiver individuellement avec certaines stations.



hunter.help/PSR

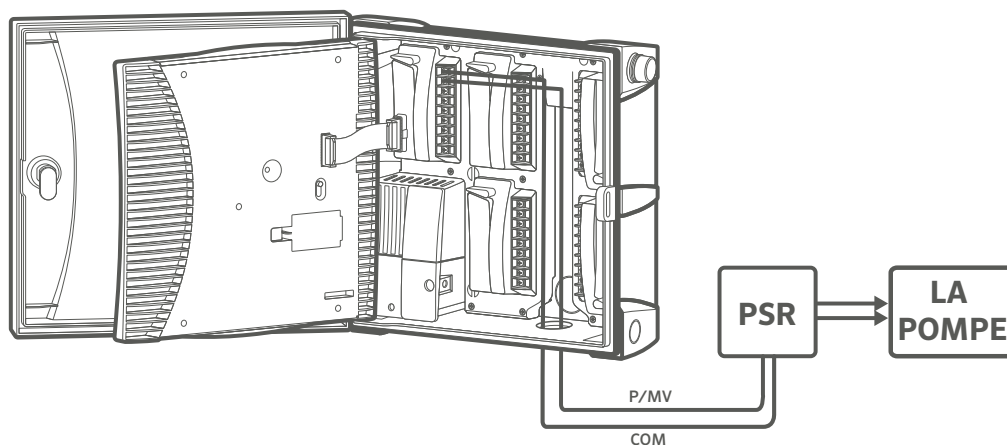

CONNEXION D'UNE SONDE CLIK HUNTER

Il est possible de connecter au programmateur ICC2 une sonde météorologique Hunter ou toute autre sonde à micro-interrupteur normalement fermée. L'objectif de cette sonde consiste à arrêter l'arrosage automatique lorsque les conditions météorologiques l'imposent. Le programmateur dispose d'une entrée de sonde météorologique disponible et est compatible avec la gamme complète de sondes de type Klik de Hunter, notamment :

- Sonde Flow-Clik™
- Sonde Freeze-Clik™
- Sonde Mini-Clik™ (filaire et sans fil)
- Sonde Rain-Clik™ (filaire et sans fil)
- Sonde Soil-Clik™
- Sonde Solar Sync™ (filaire et sans fil)
- Sonde Wind-Clik™

Toutes les sondes Klik Hunter sont normalement fermées. Elles s'ouvrent en cas d'alarme, ce qui commande au programmateur de suspendre l'arrosage. Il est possible de programmer le programmateur pour qu'il éteigne toutes les stations ou seulement quelques-unes lorsque la sonde est déclenchée (voir les instructions Contournement de la sonde programmable).

1. Pour connecter une sonde Klik Hunter, localisez l'entrée de la sonde météorologique (☀️) sur le module d'alimentation.
2. Acheminez les fils entre la sonde Klik et l'intérieur du boîtier du programmateur en passant par l'une des ouvertures défonçables disponibles.
3. Retirez le cavalier rouge fixé au bornier de la sonde météorologique et à la borne commune (C).
4. Connectez un fil au bornier de la sonde météorologique (☀️) et l'autre fil à la borne C située sur le dessus du module d'alimentation.

Remarque : l'interrupteur de contournement de la sonde doit être en position « Active » pour que le programmateur réagisse à une alarme de sonde. Une fois qu'une alarme est déclenchée, l'écran indique « OFF » (désactivée) et affiche un symbole de parapluie clignotant. Par ailleurs, si aucune sonde n'est installée, vous devez réinsérer le cavalier sur les bornes SEN ou mettre le commutateur de contournement de la sonde en position « Bypass » (contournement).

COMMUTATEUR DE CONTOURNEMENT DE LA SONDE

Ce commutateur activera ou désactivera la sonde météo connectée au programmateur. Lorsque l'interrupteur est en position « Active », le programmateur réagit en fonction de l'état de la sonde et arrête l'arrosage si la sonde est déclenchée. Si la sonde est fermée, le programmateur fonctionne normalement. Si la sonde est ouverte, mais que vous souhaitez que votre arrosage automatique fonctionne normalement, placez simplement l'interrupteur en position « Bypass » (contournement). La sonde est alors contournée et le programmateur fonctionne selon ce qui a été programmé.

Si aucune sonde n'est installée, la position du commutateur de contournement de la sonde peut être « Active » ou « Bypass ». Cela est vrai tant que le fil du cavalier reliant la borne de la sonde météorologique à la borne commune reste en place. Si un cavalier a été retiré, gardez le commutateur de contournement de la sonde en mode de contournement. Autrement, aucun arrosage automatique n'aura lieu.

Remarque : la fonctionnalité Fonctionnement manuel d'une seule station ignore toute sonde liée et permet l'arrosage manuel.

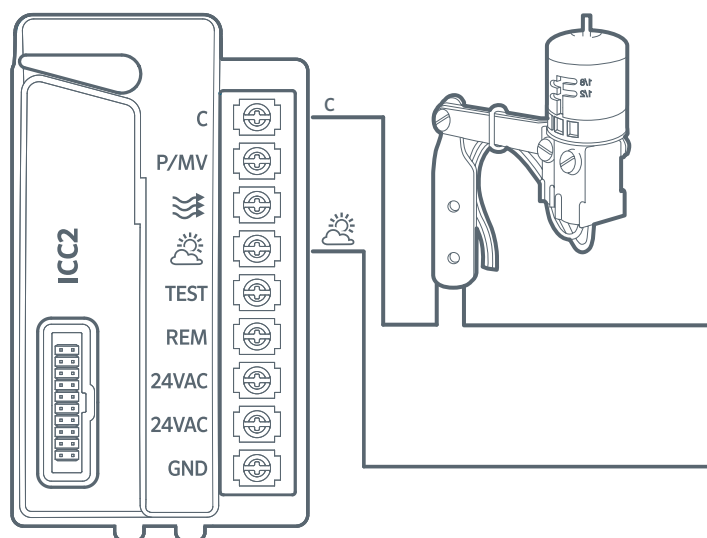

CONNEXION D'UNE SONDE SOLAR SYNC HUNTER (NON FOURNIE)

Une fois connectée à un programmeur ICC2, la sonde Solar Sync ajuste automatiquement le calendrier d'arrosage programmé en fonction des conditions climatiques locales. Solar Sync utilise un capteur de rayonnement solaire et de température pour mesurer les conditions météorologiques sur place et déterminer l'évapotranspiration (ET), c'est-à-dire la vitesse à laquelle les plantes et la pelouse absorbent l'eau. En outre, la sonde Solar Sync comprend les sondes Rain-Clik et Freeze-Clik de Hunter, qui coupent votre système d'arrosage lorsqu'il pleut et/ou qu'il gèle.

Le logiciel Solar Sync est intégré au programmeur. Il peut être programmé sur le panneau de commande en quelques minutes. Le programmeur augmente ou diminue automatiquement les durées d'arrosage en fonction des données de sonde résultant des changements météorologiques sur place. Il en résulte un produit d'arrosage économe en eau qui favorise la préservation de l'eau et la santé des espaces verts. Pour plus d'informations sur la programmation, reportez-vous au manuel du propriétaire de la sonde Solar Sync ou consultez la section Assistance de Solar Sync :



hunter.help/SolarSync

INSTALLATION DE LA SONDE SOLAR SYNC FILAIRE

1. À l'aide des vis fournies, installez la sonde en position droite sur une surface où elle sera exposée directement au soleil et à la pluie, mais à l'écart du jet de l'arroseur. Elle peut être placée à une distance maximum de 200' (60 m) du programmeur.
2. Introduisez la paire de fils verts et noirs dans le boîtier du programmeur en les faisant passer par l'une des ouvertures défonçables disponibles.
3. Retirez le cavalier rouge fixé au bornier de la sonde météorologique et à la borne commune (C).
4. Connectez l'un des fils à l'entrée de la sonde météorologique (☀️) et le deuxième à la borne C située sur le dessus du module d'alimentation.

INSTALLATION DE LA SONDE SOLAR SYNC SANS FIL

1. Répétez les étapes 1 à 4 détaillées ci-dessus ; cependant, dans ce cas de figure, vous devez connecter les fils verts et noirs du récepteur de la sonde Solar Sync sans fil à l'entrée de la sonde météorologique, et non pas les fils de la sonde.

2. Le récepteur peut être monté dans les ouvertures pré percées situées sur le côté du programmeur ou sur un mur au moyen du support de fixation murale et du matériel fournis.
3. La sonde peut être installée à une distance maximale de 240 m du récepteur. Le récepteur et la sonde sont pré associés sur la même fréquence. Une fois installé, le récepteur passe automatiquement en mode recherche pour rechercher un signal provenant de la sonde associée. Toutefois, il est préférable d'initialiser manuellement la communication entre la sonde et le récepteur lors de l'installation pour vérifier la transmission du signal.
4. Une fois les fils verts et noirs du récepteur connectés au programmeur, le voyant rouge situé au centre du récepteur s'allume de manière continue pendant 10 secondes, ce qui indique que le récepteur recherche un signal en provenance de la sonde.
5. Pendant que le récepteur recherche un signal, appuyez sur la tige de la sonde sans fil et maintenez-la enfoncée. Le voyant du récepteur clignote quatre fois puis s'éteint, indiquant que le signal de la sonde a été reconnu.
6. Pour vérifier ou valider la communication existante entre le récepteur et la sonde, appuyez sur la tige de la sonde sans fil et maintenez-la enfoncée. Le voyant du récepteur clignote deux fois, confirmant que le récepteur est correctement associé à la sonde.

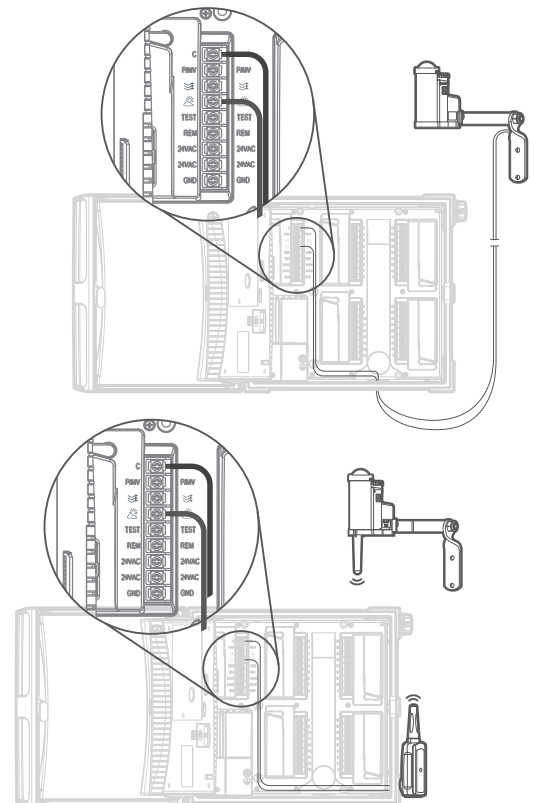

CONNEXION D'UNE TÉLÉCOMMANDE HUNTER (NON FOURNIE)

Le programmeur ICC2 est compatible avec les télécommandes Hunter ROAM et ROAM XL et chaque programmeur est livré avec un connecteur SmartPort installé en usine. Cela vous permet de vous connecter à distance à votre système de manière instantanée et de le contrôler manuellement sans avoir à vous déplacer jusqu'au programmeur.

1. Pour connecter un kit de télécommande ROAM ou ROAM XL à votre programmeur, retirez simplement le couvercle en caoutchouc résistant aux intempéries du SmartPort, alignez les broches du récepteur distant avec le connecteur et appuyez fermement jusqu'à ce que le récepteur soit bien en place.
2. Chaque système ROAM et ROAM XL est pré configuré et opérationnel dès la sortie de la boîte. Une fois que vous avez connecté le récepteur au connecteur SmartPort, il émet quatre bips. Après environ sept secondes, le récepteur émet à nouveau deux bips pour confirmer qu'il est configuré avec la bonne adresse. Pour vérifier que l'émetteur et le récepteur communiquent correctement, appuyez sur le bouton ► ou le bouton d'arrêt de l'émetteur. Le récepteur doit émettre deux bips, ce qui indique une bonne communication.

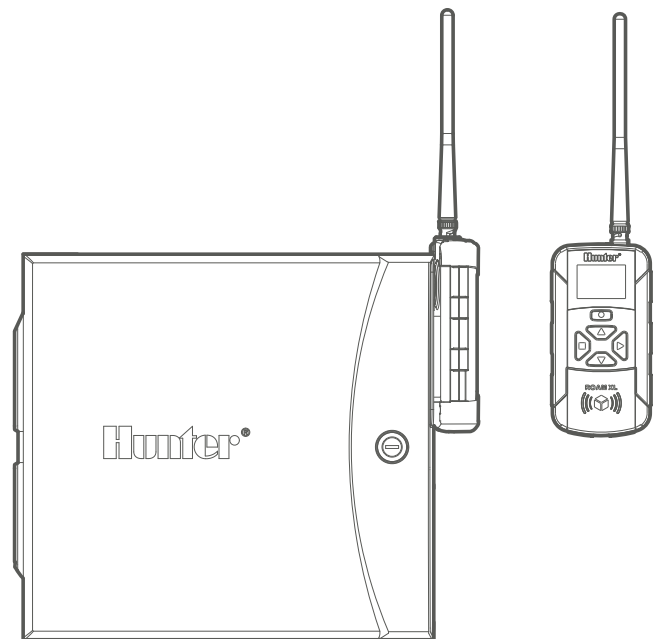

hunter.help/Roam

RÉGLAGE DE LA DATE ET DE L'HEURE

1. Positionnez le sélecteur sur DATE/TIME (date/heure).
2. L'année se met à clignoter. Utilisez les boutons + et - pour modifier l'année. Ensuite, appuyez sur le bouton ► pour passer au réglage du mois.
3. Le mois se met à clignoter. Utilisez les boutons + et - pour modifier le mois. Appuyez sur le bouton ► pour passer au réglage du jour.
4. Le jour se met à clignoter. Utilisez les boutons + et - pour modifier le jour. Appuyez sur le bouton ► pour passer au réglage de l'heure.
5. L'heure s'affiche et la période se met à clignoter. Utilisez les boutons + et - pour sélectionner le mode AM, PM ou 24 heures.
6. Appuyez sur le bouton ► pour passer aux heures. Utilisez les boutons + et - pour modifier l'heure.
7. Appuyez sur le bouton ► pour passer aux minutes. Utilisez les boutons + et - pour modifier les minutes.

RÉGLAGE DE L'HEURE DE DÉMARRAGE DES PROGRAMMES

1. Positionnez le sélecteur sur RÉGLAGE DÉPARTS CYCLE.
2. Appuyez sur le bouton PRG (programme) pour sélectionner A, B, C ou D.
3. L'heure de départ se met à clignoter. Utilisez les boutons + et - pour modifier l'heure de départ. Les heures de départ augmentent par incréments de 15 minutes.
4. Appuyez sur le bouton ► pour ajouter une autre heure de départ ou sur le bouton PRG pour définir une heure de départ pour le programme suivant. Remarque : le programmateur dispose de huit heures de départ disponibles par programme et peut exécuter deux programmes à la fois.
5. Pour éliminer une heure de départ du programme : lorsque la molette est réglée sur la position Heures de départ, appuyez sur les boutons + et - jusqu'à ce que vous atteigniez 00h00 (minuit). Appuyez une fois sur le bouton - pour atteindre la position « OFF ».

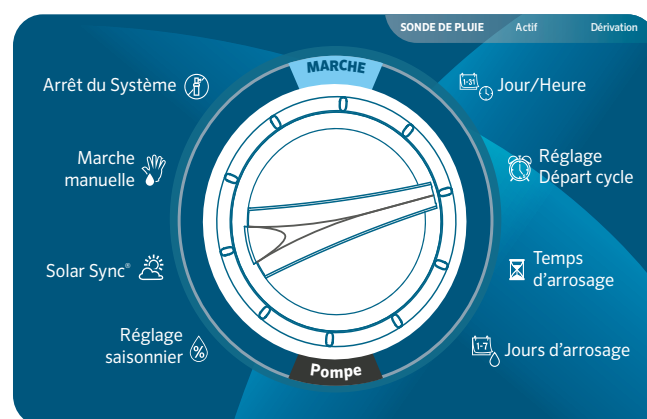
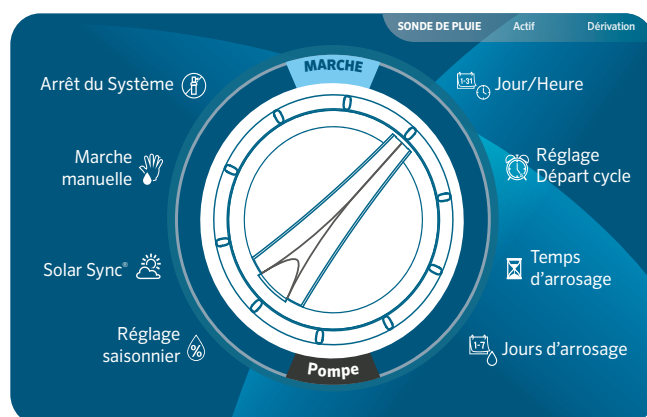

RÉGLAGE DES DURÉES D'ARROSAGE DES STATIONS

1. Positionnez le sélecteur sur RUN TIMES (durées d'arrosage).
2. Appuyez sur le bouton **PRG** (programme) pour sélectionner A, B, C ou D.
3. La durée d'arrosage de la station 1 se met à clignoter. Utilisez les boutons **+** et **-** pour modifier la durée d'arrosage de la station. Vous pouvez définir des durées d'arrosage de station allant de 1 minute à 12 heures.
4. Appuyez sur le bouton **▶** pour passer à la station suivante.
5. Répétez l'opération pour chaque station et programme que vous souhaitez exécuter.
6. Calculateur de temps total d'exécution : positionnez le sélecteur sur Durée d'arrosage. Appuyez sur le bouton **◀** pour afficher la durée totale d'arrosage de toutes les stations du programme. Appuyez sur PRG (programme) pour voir les durées totales des autres programmes.

RÉGLAGE DES JOURS D'ARROSAGE

1. Positionnez le sélecteur sur RÉGLAGE JOURS D'ARROSAGE.
2. L'écran affiche le dernier programme sélectionné (A, B, C ou D). Appuyez sur le bouton PRG pour passer au programme souhaité.
3. Le pointeur en bas de l'écran clignote au-dessus de « MO » (lundi). Appuyez sur les boutons **+** ou **-** pour sélectionner les jours avec arrosage (●) ou sans (-).
4. Après avoir choisi d'arroser ou de suspendre l'arrosage pour un jour spécifique, le pointeur passe automatiquement au jour suivant. Vous pouvez également basculer d'un jour à l'autre en appuyant sur les boutons **▶** et **◀**.

SÉLECTIONNER UN ARROSAGE LES JOURS PAIRS OU IMPAIRS

Cette fonctionnalité utilise les dates du mois pour l'arrosage au lieu des jours de la semaine (c.-à-d. jours impairs : le 1er, 3, 5, etc. du mois ; jours pairs : le 2, 4, 6, etc. du mois).

1. Appuyez sur le bouton **▶** pour passer tous les jours de la semaine afin que le pointeur clignote au-dessus de « ODD » (IMPAIR) ou « EVEN » (PAIR).
2. Appuyez sur le bouton **+** pour sélectionner ou sur le bouton **-** pour annuler les jours impairs ou pairs.

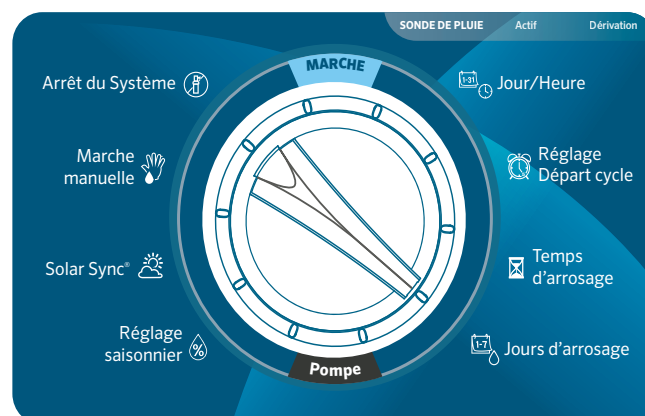
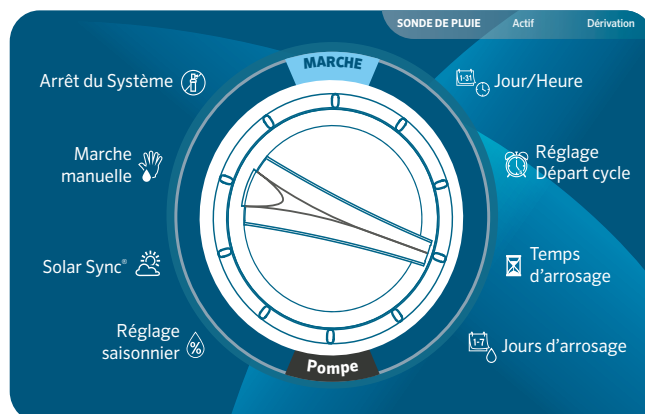

SÉLECTIONNER UN ARROSAGE À INTERVALLE

Cette fonctionnalité est utile si vous souhaitez un programme d'arrosage plus régulier sans avoir à vous soucier de la date ou du jour de la semaine. L'intervalle que vous sélectionnez correspond au nombre de jours entre chaque arrosage, jour d'arrosage compris (par exemple, un intervalle de 2 jours permet d'arroser tous les deux jours).

1. Appuyez sur le bouton ► pour passer les jours impairs « ODD » et pairs « EVEN » jusqu'à ce que le pointeur clignote au-dessus de « INTERVAL » (INTERVALLE).
2. Le nombre de jours d'intervalle se met à clignoter (le paramètre par défaut est 1).
3. Appuyez sur les boutons + ou - pour augmenter ou diminuer le nombre de jours d'intervalle (jusqu'à 31 jours).
4. Lorsque le nombre de jours d'intervalle est supérieur à 1, un deuxième nombre s'affiche pour indiquer le nombre de jours restants dans l'intervalle. Appuyez sur le bouton ► pour sélectionner ce nombre et appuyez sur les boutons + ou - pour augmenter ou diminuer les jours restants jusqu'au prochain arrosage. Ce nombre représente le nombre de jours souhaité jusqu'au prochain arrosage. Par exemple, si vous sélectionnez un intervalle de 3 jours avec 1 jour restant, l'arrosage commencera le lendemain aux heures de départ prévues et se répétera tous les trois jours à partir de ce jour.
5. Dans le mode Arrosage à intervalle, il existe également une option Jours sans arrosage. Après avoir défini vos jours d'intervalle et vos jours restants, appuyez sur le bouton ► pour sélectionner des jours spécifiques sans arrosage. Le paramètre par défaut indique tous les jours disponibles pour l'arrosage. Appuyez sur les boutons ► et ◀ pour passer d'un jour à un autre, et sur le bouton - pour définir des jours spécifiques au cours desquels vous ne souhaitez pas arroser.

SÉLECTION DE L'ACTIVATION DE LA POMPE/ÉLECTROVANNE PRINCIPALE

1. Positionnez le sélecteur sur Pompe.
2. Appuyez sur le bouton ► pour sélectionner des stations individuelles.
3. Appuyez sur les boutons + ou - pour paramétrer la sortie de la Pompe/Électrovanne principale sur ON ou OFF pour chaque station.

Remarque : par défaut, le paramètre Pompe/Électrovanne principale est ON pour toutes les stations.

PARAMÉTRAGE DU RÉGLAGE SAISONNIER

La fonction Réglage saisonnier permet d'effectuer des modifications globales de la durée d'arrosage sans avoir à reprogrammer l'ensemble du programmeur. Cette fonctionnalité est idéale pour effectuer des petites modifications de planification permettant de s'adapter aux changements météorologiques. Par exemple, les périodes les plus chaudes de l'année peuvent nécessiter un arrosage un peu plus conséquent, tandis que pendant les saisons plus fraîches des périodes d'arrosage plus courtes peuvent être adaptées. Le Réglage saisonnier permet d'augmenter ou de diminuer les temps d'arrosage d'origine d'un pourcentage défini en fonction des conditions météorologiques locales.

1. Positionnez le sélecteur sur Réglage saisonnier.
2. Appuyez sur les boutons + ou - pour passer de 5 % à 300 % des temps d'exécution d'origine.

Remarque : le paramètre par défaut pour Réglage saisonnier est 100 %.

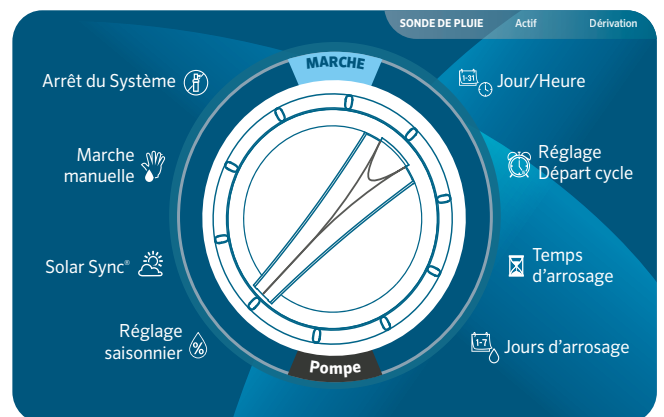
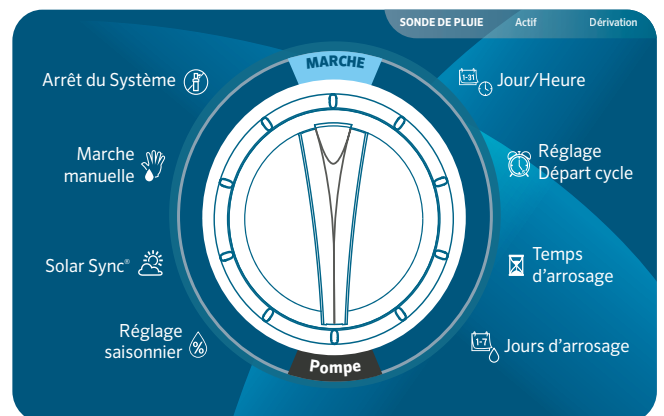

PARAMÉTRAGE DE LA SONDE SOLAR SYNC

Ajoutez une sonde Solar Sync en option (filaire ou sans fil) pour un Réglage saisonnier automatique en fonction des conditions météorologiques quotidiennes locales.

1. Positionnez le sélecteur sur Solar Sync.
2. Le paramètre Région clignote. Appuyez sur les boutons **+** ou **-** pour sélectionner la Région de 1 à 4. Afin d'obtenir des mesures précises de Solar Sync, la Région doit être programmée en fonction de l'ET de pointe typique de votre région (voir manuel d'utilisation de Solar Sync).
3. Appuyez sur le bouton **▶** pour sélectionner la valeur d'Ajustement de l'arrosage. Appuyez sur les boutons **+** ou **-** pour augmenter ou diminuer l'Ajustement de l'arrosage de 1 à 10. Le paramètre par défaut est 5. Il est recommandé de conserver 5 après l'installation. Toutefois, si le Réglage saisonnier semble varier trop ou trop peu, la valeur d'Ajustement de l'arrosage peut être modifiée. Scannez ci-dessous pour accéder à la section Assistance de Solar Sync.



SCANNER
pour obtenir
de l'aide



hunter.help/SolarSync

FONCTIONNEMENT MANUEL D'UNE SEULE STATION

1. Positionnez le sélecteur sur Manuel.
2. La durée d'arrosage de la station clignote à l'écran. Appuyez sur le bouton **▶** pour accéder à la station souhaitée.
3. Appuyez sur les boutons **+** et **-** pour sélectionner la durée d'arrosage de 1 minute jusqu'à 12 heures.
4. Positionnez le sélecteur sur Marche pour activer la station. Seule la station désignée arrose pour la durée choisie. Une fois l'arrosage terminé, le programmeur repasse en mode automatique, sans modification du programme préalablement défini.

Remarque : la fonctionnalité Fonctionnement manuel d'une seule station ignore toute sonde liée et permet l'arrosage. N'utilisez pas la fonctionnalité Fonctionnement manuel d'une seule station pour tester une sonde de pluie. Utilisez plutôt Exécuter un programme et Démarrage manuel d'une simple touche.

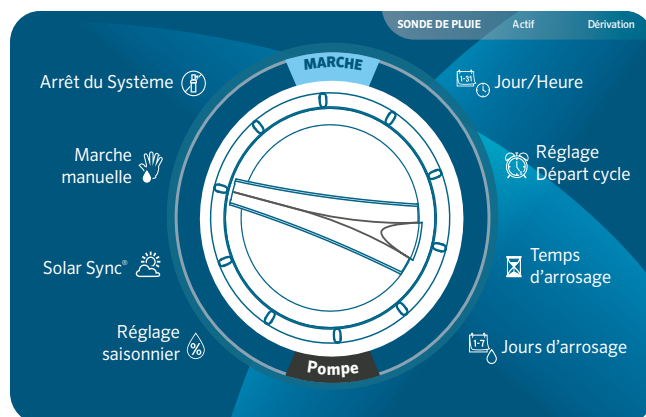
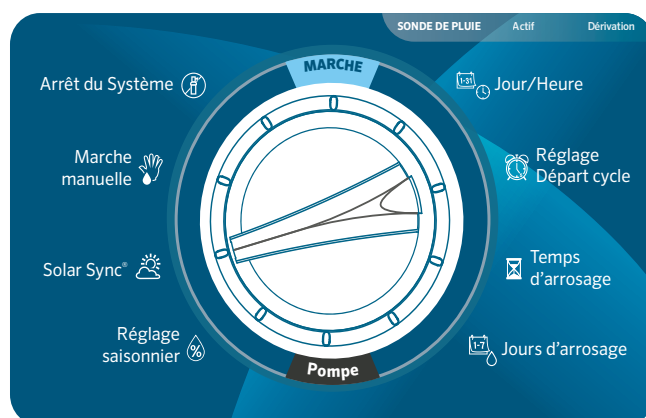

ARRÊT DU SYSTÈME

Pour arrêter complètement toute irrigation, y compris les stations en cours de fonctionnement, positionnez le sélecteur sur Système désactivé. « OFF » apparaît sur l'écran et toutes les stations en cours de fonctionnement s'éteignent en quelques secondes. Aucune nouvelle programmation automatique ne peut démarrer tant que le programmeur est sur Système désactivé. Pour rétablir le fonctionnement normal du programmeur, il suffit de repositionner le sélecteur sur Marche.

ARRÊT DE L'ARROSAGE PROGRAMMABLE

Cette fonctionnalité permet à l'utilisateur d'arrêter l'ensemble des arrosages programmés pendant une période de 1 à 99 jours. À la fin de la période programmée d'arrêt de l'arrosage, le programmeur reprend un fonctionnement automatique normal.

1. Positionnez le sélecteur sur Système désactivé et patientez jusqu'à ce que « OFF » cesse de clignoter.
2. Appuyez sur les boutons **+** et **-** pour définir le nombre de jours à désactiver.
3. Positionnez le sélecteur sur Marche. L'affichage indique le nombre de jours désactivés restants. Le nombre de jours désactivés restants diminue chaque jour à minuit. Une fois ce nombre à 0, l'affichage indique l'heure actuelle et l'arrosage automatique reprend à l'heure de début prévue suivante.

Remarque : pour annuler les paramètres Arrêt de l'arrosage programmable, positionnez le sélecteur sur Système désactivé, attendez que le bouton « OFF » cesse de clignoter et repositionnez le sélecteur sur Marche.

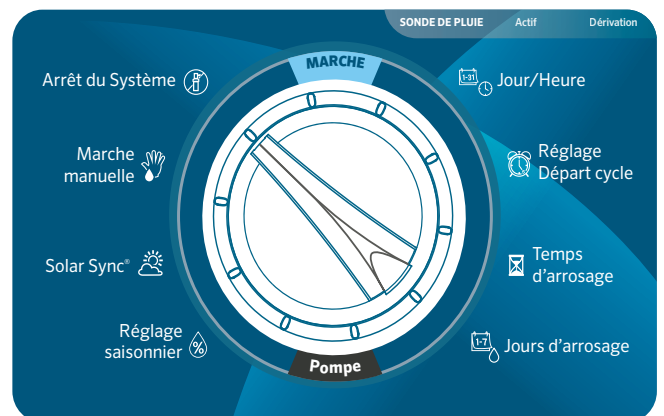

OÙ TROUVER LES DIFFÉRENTES FONCTIONNALITÉS

1. Contournement de la sonde programmable : maintenez enfoncé le bouton **-** et positionnez le sélecteur sur Heures de début.
2. Arrosage et réessuyage : maintenez enfoncé le bouton **+** et positionnez le sélecteur sur Durées d'arrosage. Saisissez le cycle d'arrosage et appuyez sur le bouton **PRG** pour définir le temps de réessuyage.
3. Délai entre les stations : maintenez le bouton **-** enfoncé et positionnez le sélecteur sur Durées d'arrosage.
4. Masquer les programmes : maintenez le bouton **-** enfoncé et positionnez le sélecteur sur Jours d'arrosage.
5. Délai Solar Sync : maintenez le bouton **+** enfoncé et positionnez le sélecteur sur Solar Sync.
6. Délai CliK : maintenez le bouton **+** enfoncé et positionnez le sélecteur sur Système désactivé.
7. Durée d'arrosage totale : positionnez le sélecteur sur Durées d'arrosage. Appuyez sur le bouton **◀** de la station 1. Appuyez sur le bouton **PRG** pour afficher d'autres programmes.
8. Programme de test : maintenez enfoncé le bouton **PRG** pendant 3 secondes.
9. Mémoire Easy Retrieve™ : maintenez enfoncés les boutons **+** et **PRG** pour sauvegarder. Maintenez enfoncés les boutons **-** et **PRG** pour restaurer.
10. Réinitialisation totale : maintenez enfoncés les boutons **PRG** et Reset.
11. Technologie Quick Check™ : maintenez enfoncés les boutons **+**, **-**, **◀**, **▶** simultanément. Appuyez sur **+** pour commencer la vérification.
12. Exécuter un programme : maintenez enfoncé **▶** et appuyez sur **PRG** pour sélectionner le programme. Appuyez sur **▶** pour passer à la station suivante.

CONTOURNEMENT DE LA SONDE PROGRAMMABLE

Le programmeur ICC2 permet à l'utilisateur de paramétrer le programmeur de façon à ce que la réponse de la sonde soit différente d'une station à l'autre. Cette fonctionnalité permet à la sonde de désactiver l'arrosage uniquement pour les stations choisies (et non pour l'ensemble du système). Par exemple, les jardins de type patio ou tout autre aménagement paysager surplombé notamment par des toits peuvent être à l'abri de la pluie et ainsi avoir besoin d'être arrosés même lors des périodes pluvieuses.

Remarque : le paramètre par défaut du programmeur est « ON », ce qui signifie que la sonde est active et qu'elle désactivera l'arrosage de toutes les zones une fois déclenchée.

1. Positionnez le sélecteur sur Marche, maintenez enfoncé le bouton **-**, positionnez le sélecteur sur Heures de début et relâchez le bouton **-**.
2. L'écran affiche le numéro de la station et « ON » clignote. Appuyez sur les boutons **+** et **-** pour activer ou désactiver la sonde de la station affichée.

ACTIVÉE = sonde activée (interrompt l'arrosage)

DÉSACTIVÉE = sonde désactivée (autorise l'arrosage)

3. Utilisez les boutons **▶** et **◀** pour faire défiler les stations jusqu'à celle souhaitée pour la fonctionnalité de Contournement de la sonde.
4. Repositionnez le sélecteur sur Marche une fois la programmation de l'ensemble des Contournements de sonde terminée.

ARROSAGE ET RÉESSUYAGE

La fonctionnalité Arrosage et réessuyage permet de diviser le temps d'arrosage d'une station en cycles plus courts. Cette fonctionnalité est utile lors de l'arrosage de sols compacts ou en pente car elle ralentit automatiquement l'arrosage en irriguant lors de plusieurs cycles plus courts et non lors d'une seule session plus longue, évitant ainsi ruissellement et arrosage excessif.

Pour ce faire, vous devez saisir la durée du Cycle comme une fraction du temps d'arrosage total souhaité pour la station, puis le temps de ré essuyage comme le temps minimum nécessaire avant que l'arrosage puisse reprendre pour le cycle suivant. Pour déterminer le nombre total de cycles, divisez la durée d'arrosage totale programmée pour la station par la durée du cycle.

Par exemple, la station 1 nécessite 20 minutes d'arrosage mais un ruissellement apparaît après 5 minutes. Cependant, après 10 minutes, toute l'eau est absorbée par le sol. La solution consisterait à programmer une durée d'arrosage de 20 minutes pour la station, une durée de cycle de 5 minutes et une durée de réessuyage de 10 minutes. Cela créerait quatre cycles distincts d'arrosage de 5 minutes chacun avec 10 minutes de réessuyage entre chaque arrosage.

Cependant, si des stations sont paramétrées pour démarrer après la station 1, la fonctionnalité Arrosage et réessuyage ne peut se terminer avant la fin de toutes les zones planifiées. Cela signifie qu'après l'exécution du premier cycle de la station 1, le programmeur continue dans l'ordre numérique jusqu'à ce que toutes les stations programmées terminent leurs durées d'arrosage. Le programme revient ensuite à la station 1 et termine le reste de son programme Arrosage et réessuyage.

1. Pour accéder au menu Arrosage et réessuyage, commencez par positionner le sélecteur sur Marche. Maintenez enfoncé le bouton **+**, positionnez le sélecteur sur Durées d'arrosage, puis relâchez le bouton **+**.
2. Dans un premier temps, la station 1 s'affiche. Appuyez sur les boutons **►** ou **◄** pour accéder à d'autres stations. Une fois la station souhaitée affichée, appuyez sur le bouton **+** ou **-** pour augmenter ou diminuer la durée de cycle. L'utilisateur peut définir la durée de cycle de 1 minute jusqu'à 4 heures ou la désactiver si aucun arrosage ni réessuyage n'est souhaité.

Remarque : lorsque vous définissez les durées d'arrosage et de réessuyage, toute durée inférieure à 1 heure n'affiche que les minutes (par exemple : 30). Pour les durées supérieures à 1 heure, l'affichage change pour inclure l'heure (par exemple : 2:45).

DÉLAI ENTRE LES STATIONS

Cette fonctionnalité permet à l'utilisateur de programmer un délai entre l'activation et l'arrêt de la station. Cela est particulièrement utile sur les systèmes dont les vannes se ferment lentement, les pompes fonctionnant à un débit presque maximal et/ou d'autres sources d'eau avec une récupération plus lente comme les puits et les réservoirs de stockage d'eau.

1. Lorsque le sélecteur est positionné sur Marche, maintenez enfoncé le bouton **-**, positionnez le sélecteur sur Durées d'arrosage et relâchez le bouton **-**.

2. L'affichage indique un délai en secondes défini par défaut sur 00 secondes. Appuyez sur les boutons **+** et **-** pour augmenter ou diminuer le délai. Pour tout délai inférieur à 1 minute, l'affichage indique uniquement les secondes (par exemple : SEC 45). Lorsque vous programmez plus de 59 secondes, « SEC » devient « Hr » et le délai passe en mode minutes et heure (par exemple : Hr 0:30 représente 30 minutes, Hr 2:00 représente 2 heures).
3. La fonctionnalité Délai entre les stations s'applique à l'ensemble des stations et peut être programmée de 1 seconde à 10 heures.
4. Repositionnez le sélecteur sur Marche une fois la programmation de l'ensemble des délais terminée.

Remarque : le circuit de démarrage de l'Électrovanne/Pompe principale reste actif pendant les 15 premières secondes de délai programmé entre les stations afin de faciliter la fermeture de l'électrovanne et d'éviter à la pompe tout cycle inutile.

MASQUER LES PROGRAMMES

Les paramètres d'usine du programmeur ICC2 comportent quatre programmes indépendants (A, B, C et D) utilisés pour arroser plusieurs aménagements paysagers et types de plantations dont les besoins diffèrent. Le programmeur peut être personnalisé pour n'afficher que la programmation de base et ainsi masquer les programmes supplémentaires.

1. Lorsque le sélecteur est positionné sur Marche, maintenez enfoncé le bouton **-**, positionnez le sélecteur sur Jours d'arrosage et relâchez le bouton **-**.
2. Utilisez les boutons **+** et **-** pour choisir entre 4 et 1. Le paramètre par défaut est défini sur 4, affichant ainsi les 4 programmes et les 8 heures de début disponibles. En choisissant le paramètre 1, seul le Programme A s'affiche avec 1 seule heure de début disponible.
3. Repositionnez le sélecteur sur Marche une fois la programmation de l'ensemble des programmes masqués terminée.

DÉLAI SOLAR SYNC

Le programmeur ICC2 avec programmation Solar Sync intégrée est capable de retarder la mise à jour automatique et quotidienne de la valeur de Réglage saisonnier de Solar Sync jusqu'à 99 jours. Cette option peut être avantageuse pour les utilisateurs ne souhaitant pas que les durées d'arrosage du programme soient ajustées par Solar Sync pour une période donnée (par exemple, lors d'un programme de sursemis ou de sur-arrosage). Cette fonction permet au programmeur de fonctionner avec une valeur fixe de Réglage saisonnier définie manuellement, au moins jusqu'à expiration de la période de Délai Solar Sync. Cependant, même lorsque le Délai Solar Sync est actif, la sonde Solar Sync continue à recueillir des informations météorologiques et à calculer la valeur de Réglage saisonnier ; ces informations ne seront simplement pas appliquées aux durées d'arrosage. Lorsque le Délai Solar Sync prend fin, la valeur mise à jour de Réglage saisonnier est appliquée.

Remarque : la fonctionnalité Délai Solar Sync n'est accessible que lorsqu'un capteur Solar Sync est installé.

1. Lorsque le sélecteur est positionné sur Marche, maintenez enfoncé le bouton **+**, positionnez le sélecteur sur Solar Sync et relâchez le bouton **+**.
2. L'affichage indique « d:00 », où « d » correspond aux jours et « 00 » au nombre de jours à reporter.
3. Appuyez sur les boutons **+** ou **-** pour augmenter ou diminuer le nombre de jours de Délai Solar Sync souhaité. Une fois le nombre correct de jours affiché, repositionnez le sélecteur sur Marche.

Remarque : le nombre de jours restants n'est pas indiqué sur l'écran Marche. Pour vérifier si la fonctionnalité Délai Solar Sync est active, ouvrez le menu Délai Solar Sync et vérifiez le nombre de jours indiqué. Si 1 ou plusieurs jours sont programmés alors le Délai Solar Sync est actif, si 0 jours sont programmés alors le Délai Solar Sync est désactivé.

DÉLAI CLIK

Cette fonctionnalité permet à l'utilisateur de retarder l'arrosage programmé pendant une période donnée APRÈS la fin d'un événement Clík. Par exemple, de fortes pluies sont annoncées et vous n'avez pas besoin d'arroser pendant plusieurs jours après la fin de l'orage. La fonctionnalité Délai Clík reporte la programmation automatique de 1 à 7 jours après le déclenchement du capteur Clík. À la fin de la période de Délai Clík, le programmeur reprend l'arrosage automatique normal.

1. Lorsque le sélecteur est positionné sur Marche, maintenez enfoncé le bouton **+**, positionnez le sélecteur sur Système désactivé et relâchez le bouton **+**.
2. L'écran affiche alors « OFF - » et le tiret clignote. Appuyez sur les boutons **+** ou **-** pour augmenter ou diminuer le nombre de jours de Délai Clík. Une fois le nombre correct de jours affiché, repositionnez le sélecteur sur Marche.
3. À la fin d'un événement Clík (par exemple, la sonde de pluie sèche et se désactive), la fonctionnalité Délai Clík est activée et s'affiche à l'écran pour toute la durée du Délai Clík.

Remarque : un Délai Clík actif peut être annulé à tout moment en positionnant simplement le sélecteur sur Système désactivé. Patientez jusqu'à ce que « OFF » cesse de clignoter et repositionnez le sélecteur sur Marche. En outre, toute station paramétrée avec la fonctionnalité Contournement de la sonde programmable fonctionnera pendant un Délai Clík.

DURÉE D'ARROSAGE TOTALE

Le programmeur ICC2 conserve le total des durées d'arrosage des stations de chaque programme. Cette fonctionnalité permet de déterminer rapidement la durée d'arrosage de chaque programme.

1. Positionnez le sélecteur sur RUN TIMES (durées d'arrosage).
2. À partir de la durée d'arrosage de la station 1, appuyez une fois sur le bouton **◀** pour vérifier le total des durées d'arrosage du programme. Vous pouvez également afficher la durée totale d'arrosage en appuyant une fois sur le bouton **▶** après avoir atteint la durée d'arrosage de station la plus élevée.
3. Appuyez sur le bouton **PRG** pour consulter les durées totales d'arrosage de programmes supplémentaires.

PROGRAMME TEST

La fonctionnalité Programme de test offre aux utilisateurs une méthode simplifiée pour activer manuellement une ou toutes les stations successivement. Cette fonctionnalité active chaque station dans l'ordre croissant et peut être utilisée à partir de n'importe laquelle, permettant ainsi de mettre rapidement en marche votre système d'arrosage.

1. Lorsque le sélecteur est positionné sur Marche, maintenez enfoncé le bouton **PRG**. La station 1 apparaît et sa durée d'arrosage clignote (le programmeur est paramétré par défaut sur 0:00).
2. Appuyez sur les boutons ► et ◀ pour sélectionner la station à partir de laquelle vous souhaitez commencer. Appuyez sur les boutons + et - pour augmenter ou diminuer la durée d'arrosage de la station (de 0 à 15 minutes). La durée d'arrosage choisie s'applique à l'ensemble des stations.
3. La fonctionnalité Programme de test démarre après deux secondes. Vous pouvez passer d'une station à l'autre si vous souhaitez raccourcir la durée d'arrosage d'une zone en particulier.

MÉMOIRE EASY RETRIEVE™

Le programmeur ICC2 est capable de sauvegarder le programme d'arrosage préféré afin de le récupérer ultérieurement. Cette fonctionnalité offre la possibilité de réinitialiser rapidement le programmeur pour revenir au calendrier d'arrosage programmé à l'origine, permettant ainsi d'écraser tout changement non désiré du programme actuel.

1. Positionnez le sélecteur sur Marche, maintenez enfoncés les boutons + et PRG simultanément. Lorsque trois tirets apparaissent à l'écran, relâchez les boutons + et **PRG**. Le symbole défile alors de gauche à droite sur l'écran, indiquant que le programme est en cours de sauvegarde. Une fois le programme sauvegardé, l'écran indique « DONE », (SAUVEGARDÉ) puis revient à l'affichage de l'heure courante.
2. Pour récupérer un programme précédemment sauvegardé, laissez le sélecteur sur Marche et maintenez enfoncés les boutons - et **PRG** simultanément. Lorsque les trois tirets apparaissent à nouveau à l'écran, relâchez les boutons - et **PRG**. Le symbole défile alors de droite à gauche sur l'écran, indiquant que le programme est en cours de chargement depuis la mémoire. Une fois le programme récupéré, l'écran indique « DONE », (SAUVEGARDÉ) puis revient à l'affichage de l'heure courante.

RÉINITIALISATION TOTALE

La fonctionnalité Réinitialisation totale supprime toute la mémoire du programmeur et rétablit les paramètres d'usine. Une fois la réinitialisation totale effectuée, l'ensemble de la programmation est complètement effacée, notamment toute programmation Easy Retrieve précédemment sauvegardée. Cette fonctionnalité est généralement utile lorsque vous souhaitez reconfigurer le programmeur de zéro, ou si le programmeur ne répond à aucune commande.

1. Maintenez enfoncés les boutons **PRG** et **RESET** simultanément. Attendez jusqu'à ce que l'écran affiche 12:00 AM, puis relâchez les boutons. Le programmeur est maintenant prêt à être reconfiguré. Le bouton **RESET** est situé à l'arrière du panneau de commande.

TECHNOLOGIE QUICKCHECK™

Cette procédure de diagnostic du circuit permet d'identifier rapidement des courts-circuits généralement causés par des solénoïdes défectueux et des connections en mauvais état ou mal effectuées. La fonctionnalité QuickCheck est un moyen efficace et efficace permettant de diagnostiquer des problèmes sur site sans avoir à se déplacer pour vérifier chaque circuit de câblage à la recherche de potentiels problèmes.

1. Pour lancer la procédure de test QuickCheck, appuyez simultanément sur les boutons +, -, ►, et ◀. L'écran affiche alors toutes les icônes.
2. Appuyez sur le bouton + pour démarrer le diagnostic. Le programmeur analyse alors l'ensemble des stations pour détecter un courant élevé dans leurs bornes. Lorsqu'un court-circuit est détecté, le message « ERR » précédé du numéro de la station clignote momentanément sur l'écran. Le programmeur poursuit le test de vérification des stations restantes et, une fois terminé, repasse en mode arrosage automatique.

PROGRAMME MANUEL (DÉMARRAGE MANUEL D'UNE SIMPLE TOUCHE)

Le programmeur ICC2 est également capable d'activer un programme complet sans utiliser le sélecteur. Cette option est idéale pour démarrer un cycle rapide lorsqu'un arrosage supplémentaire est nécessaire, ou si vous souhaitez faire défiler les stations pour vérifier votre système. La fonctionnalité Exécuter un programme diffère de la fonctionnalité Programme de test car elle vous permet d'activer l'un des quatre programmes automatiques pour la durée d'arrosage existante.

1. Positionnez le sélecteur sur Marche, maintenez enfoncé le bouton ► pendant deux secondes, puis relâchez-le.
2. Cette fonctionnalité de démarrage manuel d'une simple touche active automatiquement le programme A par défaut. Vous pouvez sélectionner l'un des quatre programmes (A, B, C ou D) en appuyant sur le bouton **PRG**.
3. Le numéro de la station clignote sur l'écran. Appuyez sur les boutons ► et ◀ pour faire défiler les stations, puis sur les boutons + et - pour modifier les durées d'arrosage préexistantes (de 0 minute à 12 heures). Lorsque vous avez sélectionné la station que vous souhaitez activer en premier, le programme commence automatiquement. Vous pouvez passer d'une station à l'autre si vous souhaitez raccourcir la durée d'arrosage d'une zone en particulier.

Symptôme	Cause possible	Solution
L'écran affiche un numéro de station avec « ERR »	Solénoïde de station défectueux ou court-circuit dans le câblage	Vérifiez la continuité du câblage et des solénoïdes et remplacez les solénoïdes défectueux.
L'écran affiche « P ERR »	Court-circuit dans le câblage du démarrage de pompe/électrovanne principale ou démarrage de pompe ou solénoïde d'électrovanne principale défectueux	Vérifiez la continuité du câblage de l'électrovanne principale ou du démarrage de pompe et remplacez ou réparez tout câble court-circuité. Vérifiez que l'ensemble des raccordements sont en bon état et étanches. Vérifiez les caractéristiques techniques du relais de démarrage de pompe pour une installation conforme.
L'écran affiche « SP ERR »	Erreur SmartPort ; indique une interférence électrique à proximité de la connexion à un récepteur	Éloignez les connexions de source d'interférence électrique. Vérifiez le connecteur SmartPort et assurez-vous que le câble rouge est bien connecté à la borne AC 1 et le câble bleu à la borne REM. Si le connecteur SmartPort est prolongé à partir du programmeur, assurez-vous d'utiliser des câbles blindés (ROAM-SCWH).
L'écran affiche « NO AC »	Le programmeur n'est pas alimenté en courant	Vérifiez le fusible/disjoncteur et l'alimentation du programmeur, assurez-vous que le transformateur est correctement câblé et installé.
Écran figé ou inintelligible	Surtension	Réinitialisez le programmeur.
Le programmeur ne reconnaît pas le bon nombre de stations	Le module est mal installé, vous avez oublié d'appuyer sur le bouton « Reset » après l'installation du nouveau module, ou le module est défectueux	Vérifiez que les modules sont correctement installés et verrouillés en position, orientés correctement dans les emplacements appropriés. N'oubliez pas d'appuyer sur le bouton « Reset » à l'arrière du panneau de commande après avoir ajouté un nouveau module.
L'écran indique que le programme est en cours, mais l'arrosage ne fonctionne pas	Problème de câblage sur site, solénoïde(s) défectueux, vanne(s) défectueuse(s) ou absence de pression d'eau dans le système	Vérifiez la continuité du câblage et des solénoïdes sur site, remplacez tout solénoïde défectueux et/ou refaites le raccordement de tout mauvais câblage. Vérifiez les électrovannes à la recherche de tout débris, casse, rupture de la membrane, puis vérifiez leur bon fonctionnement. Assurez-vous que l'arrivée d'eau est ouverte et sous pression.
Les sondes Rain-Clik ou toute autre sonde de type Clik n'arrêtent pas l'arrosage	Le câble de démarrage n'a pas été retiré, l'interrupteur du capteur est en position « Bypass » ou le capteur installé est incompatible	N'oubliez pas d'enlever le cavalier rouge pour la connexion de la sonde météorologique. Assurez-vous que l'interrupteur de la sonde est réglé sur « Active ». Vérifiez qu'une sonde normalement fermée (NF) est installée.
Le programmeur semble arroser en continu	Trop d'heures de début ont été programmées	Une seule heure de début est nécessaire pour activer l'ensemble des stations au sein d'un programme séquentiel (vous n'avez pas besoin de définir une heure de début pour chaque station). Supprimez les heures de début inutiles.
Le programmeur n'exécute pas la programmation automatique	Potentielle(s) erreur(s) de programmation, la sonde est activée et interrompt le circuit, l'arrêt programmable est activé, ou erreurs dans l'heure ou la date	Vérifiez que l'ensemble des programmes, les jours d'arrosage, les heures de début et les durées d'arrosage de la station sont correctement paramétrés. Vérifiez qu'aucune notification de défaillance du capteur n'apparaît à l'écran. Vérifiez qu'aucun jour « OFF » n'apparaît à l'écran. Vérifiez l'heure, la date et les paramètres du mode AM / PM / 24 heures.

DÉCLARATION DE LA FCC

Cet appareil a été testé et déclaré conforme aux limitations applicables à un appareil numérique de classe B, en vertu de l'article 15 des réglementations de la FCC. Ces restrictions ont vocation à fournir une protection raisonnable contre les interférences nuisibles dans un environnement résidentiel. Cet appareil génère, utilise et peut émettre des radiofréquences ; dans le cas d'une installation et d'une utilisation non conformes aux instructions, il peut provoquer des interférences nuisibles avec les communications radio. Cependant, il n'existe pas de garantie qu'aucune interférence ne se produira dans une installation particulière. Si cet appareil provoque des interférences nuisibles avec la réception de la radio ou de la télévision, ce qui peut être détecté en allumant et en éteignant l'appareil, vous pouvez essayer d'éliminer les interférences en prenant l'une des mesures suivantes :

- Réorienter ou déplacer l'antenne de réception.
- Augmenter la distance entre l'appareil et le récepteur concerné.
- Brancher l'appareil dans une prise appartenant à un circuit différent de celui sur lequel est branché le récepteur.
- Contactez le revendeur ou un technicien radio/TV expérimenté pour obtenir de l'aide.

Les modifications non expressément approuvées par Hunter Industries peuvent annuler le droit de l'utilisateur à utiliser cet appareil. Si nécessaire, contactez un représentant de Hunter Industries Inc. ou un technicien radio/télévision expérimenté pour d'autres suggestions.



Aider nos clients à réussir, c'est ce qui nous motive. Notre passion pour l'innovation et l'ingénierie fait partie intégrante de tout ce que nous faisons, mais c'est par notre engagement pour une assistance d'exception que nous espérons vous compter dans la famille des clients Hunter pour les années à venir.

Gregory R. Hunter, Président de Hunter Industries

Denise Mullikin, Présidente de l'Arrosage des Espaces Verts et de l'Éclairage Extérieur



hunter.help/ICC2EM

HUNTER INDUSTRIES | *Built on Innovation™*

1940 Diamond Street, San Marcos, CA 92078 États-Unis

Site Web hunterindustries.com