

ST-1600-KIT-B/ST-1600-HS-B

Esta solução completa oferece recursos de limpeza, arrefecimento e lavagem incomparáveis para preparação de campos esportivos para o jogo.

PRINCIPAIS BENEFÍCIOS

- Opções de bocais: 6
- Bocal padrão: 20
- Faixa dos bocais: do 16 ao 26
- Trajetória do bocal: 25°
- Mecanismo de engrenagem isolado e lubrificado com graxa
- Ajustes de arco com paradas ajustáveis (esquerda e direita)
- Configuração do arco: de 40° a 360° não reversível
- Torre do bocal com catraca
- Velocidade de giro ajustável: 0 a 65 segundos (modelos de alta velocidade, 180° a 8 bar, 800 kPa)

ESPECIFICAÇÕES DE OPERAÇÃO

- Raio: 32,5 a 50,3 m
- Vazão: 21,8 a 74,2 m³/h; 364 a 1.237 l/min
- Intervalo de pressão operacional: de 4 a 8 bar; de 400 a 800 kPa
- Taxas de precipitação: 60 mm/h aproximadamente
- Período de garantia: 5 anos para os acessórios

OPÇÕES INSTALADAS PELO USUÁRIO

- Tampa de concreto simulado para fixação na parte superior do ISB achatado (usada com caixa): P/N ST-FRP-1600
- Adesivo ST aprovado para fixação de grama artificial, pista ou concreto simulado (ST-FRP-1600) em sistema de barreira de preenchimento: P/N ST-ADH-K
- Kit de bocal de raio curto ST-1600: ref. 959900
- Adaptador, encaixe de 50 mm x BSP macho de 50 mm: P/N 241400SP
- Kit de solenoide latching CC: ref. ST-LSA



ST-1600-HS-B (alta velocidade)

Altura total: 57 cm
 Altura de elevação: 13 cm
 Diâmetro: 36 cm
 Tamanho da entrada: 2" (50 mm) BSP*

* Use o adaptador nº 241400SP para o cano de PVC de 2" (50 mm), se necessário



Ferramenta ST-1600/ST-1700

Peça nº 517600SP
 Para instalação e remoção do mecanismo de engrenagem

ST-1600-KIT-B

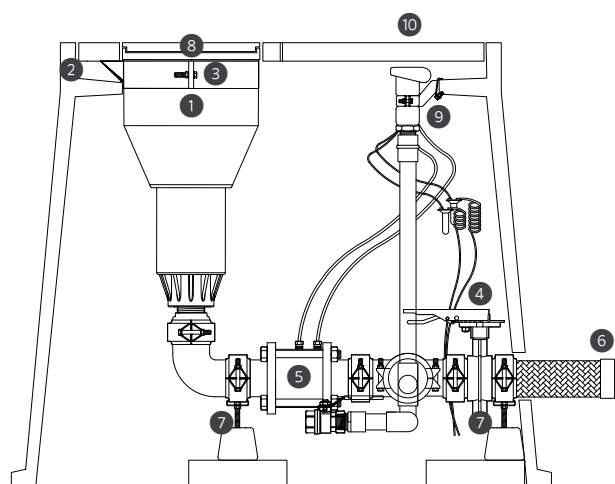

COMPONENTES DO ST-1600-KIT-B

Figura	Componentes	Qtde	Descrição
1	ST-1600-HS-B	1	Elevação de alta velocidade, arco ajustável (40°-360°), entrada BSP de 50 mm
2	ST-243636-B	1	Caixa composta
3	ST-BKT-1600	1	Gancho da caixa do rotor e suporte de ajuste de grau para rotor ST-1600-HS-B
4	ST-BVF30-K	1	Válvula borboleta do coletor e kit de conexões do acoplamento Victaulic®
5	ST-V30-KV	1	Válvula de controle de metal de 80 mm, conexão ranhurada de entrada/saída Victaulic de 80 mm, solenoide com localização remota de 91 cm e coletor do seletor liga/desliga automático
6	ST-H30-K	1	Mangueira de entrada de aço inoxidável NPT fêmea de 80 mm
7	ST-SPT-K	2	Suporte de apoio ajustável do coletor; são necessários dois por caixa
8	ST-IBS-1600	1	Kit de cobertura de borracha do sistema de barreira de enchimento para rotor ST-1600-HS-B
9	ST-BKT-QCV	1	Suporte com gancho para engate rápido HQ-5-RC-BSP
10	HQ-5-RC-BSP	1	Acoplador rápido, entrada BSP de 25 mm, saída de 32 mm para chave

Victaulic é uma marca comercial da Victaulic Company.

Sistema de barreira de preenchimento ST

ST-IBS-1600

Kit de cobertura de borracha com área de superfície do sistema de barreira de enchimento.

Suporte do cabide ajustável ST

ST-BKT-1600

Este suporte segura o rotor dentro da caixa e oferece ajustes de elevação vertical, proporcionando uma superfície de transição perfeita.

Conector e válvula de isolamento ST

ST-BVF30-K

Coletor de ferro galvanizado, incluindo conexão de 80 mm, válvula de isolamento e válvula antidreno.

Suportes do conector ST H-Block

ST-SPT-K

Os suportes de apoio ajustáveis contam com uma ampla superfície de base, feita de borracha de pneu reciclado e um trilho de suporte ajustável verticalmente de 50 mm (são necessários dois sob o conector).



Mangueira de entrada de aço inoxidável flexível ST

ST-H30-K

Mangueira de aço inoxidável ondulada ultraflexível de 80 mm com trança de suporte de aço inoxidável.

Válvula ST resistente, de abertura lenta

ST-V30-KV

Válvula de perda de pressão ultra-baixa de 80 mm (0,15 bar; 15 kPa a 65 m³/h; 1.082 l/min). Inclui seletor liga-desliga-auto e solenoide (não mostrados).

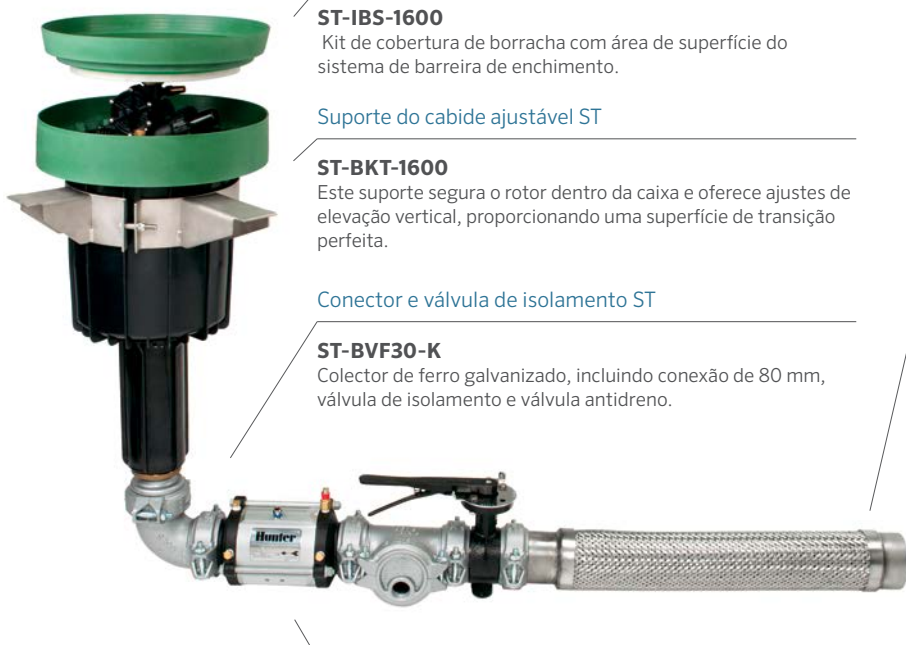

DADOS DE DESEMPENHO DO BOCAL ST-1600

Bocal	Pressão		Raio m	Fluxo		Prec. mm/h	
	bar	kPa		m³/h	l/min	■	▲
16 ● Preto	4,0	400	32,5	21,8	364	41,4	47,8
	5,0	500	35,0	24,4	406	39,8	45,9
	6,0	600	37,0	26,8	446	39,1	45,1
	7,0	700	39,0	28,9	482	38,0	43,9
	8,0	800	41,0	31,2	520	37,1	42,9
18 ● Preto	4,0	400	34,0	24,3	405	42,0	48,6
	5,0	500	37,0	27,1	452	39,6	45,8
	6,0	600	39,0	29,8	496	39,1	45,2
	7,0	700	40,5	32,1	535	39,1	45,2
	8,0	800	43,0	34,8	580	37,6	43,5
20 ● Preto	4,0	400	35,0	32,7	545	53,4	61,7
	5,0	500	39,0	36,5	609	48,1	55,5
	6,0	600	43,0	40,1	668	43,4	50,1
	7,0	700	44,0	43,3	721	44,7	51,6
	8,0	800	45,0	46,4	773	45,8	52,9
22 ● Preto	4,0	400	36,0	38,9	649	60,1	69,4
	5,0	500	39,5	43,6	726	55,8	64,5
	6,0	600	44,0	47,7	795	49,3	56,9
	7,0	700	47,0	51,5	859	46,7	53,9
	8,0	800	48,0	55,2	920	47,9	55,3
24 ● Preto	4,0	400	37,0	45,9	765	67,1	77,4
	5,0	500	40,5	51,3	855	62,6	72,2
	6,0	600	45,0	56,2	937	55,5	64,1
	7,0	700	47,5	60,7	1.012	53,8	62,2
	8,0	800	48,7	65,0	1.084	54,9	63,3
26 ● Preto	4,0	400	38,4	53,0	883	71,8	82,9
	5,0	500	41,4	59,2	986	68,8	79,5
	6,0	600	46,0	64,6	1.077	61,0	70,4
	7,0	700	48,7	69,7	1.162	58,6	67,7
	8,0	800	50,3	74,2	1.237	58,7	67,8

Nota:

Todas as taxas de precipitação são calculadas para operação em 180°. Para a taxa de precipitação de um aspersor de 360°, divida por 2.
* Todas as medições de raio foram feitas em velocidades de rotação padrão. Quando a rotação é reduzida para a velocidade mínima, são acrescentados mais 3 m de raio.

INTEGRAÇÃO PERFEITA

Integra-se perfeitamente à superfície sintética circunjacente.



CAIXAS ST

A construção cônica robusta de fibra de vidro e polímero-concreto conta com orifícios pré-moldados para rotor, válvula de engate rápido e estrutura de conector remota.

Os engates rápidos oferecem uma fonte conveniente de água para limpar os respingos de tinta hidrossolúvel. O projeto integrado na caixa elimina a necessidade de gabinete para o engate rápido.

O kit da válvula ST-V30-KV inclui um seletor remoto liga/desliga e a estrutura do conector da solenoide. Estes recursos convenientes aproximam da superfície as funções de controle manual da válvula e as conexões de união da solenoide para facilitar o acesso.

ST-243636-B: inclui conjunto de tampa PC em quatro partes com 76 mm de espessura

Tampa principal: 61 cm x 91 cm

Altura total: 91 cm

Peso do corpo: 70 kg

Peso total: 138 kg

Base: 106 cm x 122 cm

Portas de acesso rápido: 2



① Engate Rápido

② Seletor liga/desliga/auto