

ST-1600-KIT-B/ST-1600-HS-B

Toto všestranné riešenie ponúka možnosti čistenia, chladenia a preplachovania na prípravu umelých športových plôch na hru.

KLÚČOVÉ VÝHODY

- Výber trysiek: 6
- Štandardná tryska: 20
- Rad trysiek: 16 až 26
- Trajektória trysky: 25°
- Izolovaný prevodový mechanizmus s mazivom
- Nastavenie výseče posuvnými zarážkami (ľavá a pravá)
- Nastavenie výseče: 40° až po nepretáčavých 360°
- Zdvojená ozubená poistka telesa na nastavenie výseče
- Nastaviteľná rýchlosť rotácie: 0 až 65 sekúnd (vysokorychlostné modely, 180° pri tlaku 8 bar; 800 kPa)

PREVÁDKOVÉ ŠPECIFIKÁCIE

- Dostrek: 32,5 až 50,3 m
- Prietok: 21,8 až 74,2 m³/h; 364 až 1 237 l/min
- Rozsah prevádzkového tlaku: 4 až 8 bar; 400 až 800 kPa
- Zrážková výška: pribl. 60 mm/h
- Záručná doba: 5 rokov na komponenty

VOLITELNÉ PRÍSLUŠENSTVO

- Imitácia betónového krytu na pripojenie k hornej časti splošteného IBS (použitie so šachticou): obj. č. ST-FRP-1600
- Lepidlo schválené pre ST na pripojenie umelého trávnik, dráhy alebo imitácie betónu (ST-FRP-1600) na vyplnenie bariérového systému: obj. či ST-ADH-K
- Súprava trysiek ST-1600 s krátkym dostrekom: obj. č. 959900
- Adaptér, 50 mm násuvka × 50 mm vonkajší závit BSP: obj. č. 241400SP
- Cievka na jednosmerné napätie: obj. č. ST-LSA



ST-1600-HS-B (s vysokou rýchlosťou)

Celková výška: 57 cm
Výška výsuvu: 13 cm
Priemer: 36 cm
Vstupný závit: 2" (50 mm) BSP*

* V prípade potreby použite adaptér s obj. č. 241400SP na 2" (50 mm) PVC potrubie



Nástroj ST-1600/ST-1700

Obj. č. 517600SP
Na inštaláciu a odstránenie prevodového mechanizmu

ST-1600-KIT-B

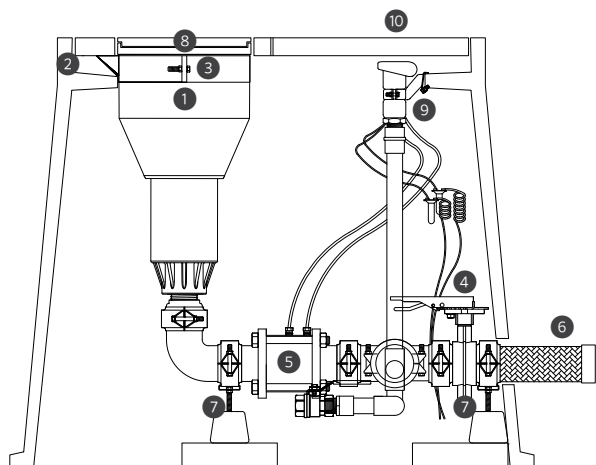

KOMPONENTY ST-1600-KIT-B

Obrázok	Komponenty	Množstvo	Popis
1	ST-1600-HS-B	1	Vysokorychlostný výsuv, nastaviteľná výseč (40° - 360°), 50 mm BSP vstup
2	ST-243636-B	1	Kompozitná šachtica
3	ST-BKT-1600	1	Šachticový záves na rotačný postrekovač a konzola na nastavenie sklonu pre rotačný postrekovač ST-1600-HS-B
4	ST-BVF30-K	1	Krídlový ventil potrubia a súprava spojovacej armatúry Victaulic®
5	ST-V30-KV	1	80 mm kovový radiaci ventil, 80 mm drážková vstupná/výstupná tvarovka Victaulic, 91 cm vzdialená cievka a rozdeľovač s prepínačom zap./vyp./auto
6	ST-H30-K	1	Vstupná hadica z nehrdzavejúcej ocele 80 mm, vnútorný závit NPT
7	ST-SPT-K	2	Nastaviteľný podporný stojan rozdeľovača; vyžadujú sa dva na šachticu
8	ST-IBS-1600	1	Gumený kryt na výplňový bariérový systém pre rotačný postrekovač ST-1600-HS-B
9	ST-BKT-QCV	1	Konzola závesu pre rýchlospojku HQ-5-RC-BSP
10	HQ-5-RC-BSP	1	Rýchlospojka, 25 mm BSP vstup, 32 mm výstup na kľúč

Victaulic je ochranná známka spoločnosti Victaulic Company.

Výplňový bariérový systém ST

ST-IBS-1600

Súprava gumeného krytu s povrchom pre výplňový bariérový systém.

Nastaviteľná konzola na zavesenie ST

ST-BKT-1600

Táto konzola podopiera rotačný postrekovač v šachtici a umožňuje vertikálne nastavenie zdvihu pre dokonalé zarovnanie s okolitým povrchom.

Rozdeľovač a izolačný ventil ST

ST-BVF30-K

Rozdeľovač z pozinkovanej ocele vrátane 80 mm tvarovky, izolačného ventilu a vypúšťacieho ventilu.

Podpery pre rozdeľovač ST H-Block

ST-SPT-K

Nastaviteľné podpery tvoria základňa s veľkou plochou vyrobená z gumy z recyklovaných pneumatík a 50 mm vertikálne nastaviteľná podporná koľajnica (rozdeľovač vyžaduje dve podpery).



Flexibilná prívodná hadica ST z nehrdzavejúcej ocele

ST-H30-K

80 mm mimoriadne flexibilná vlnitá hadica z nehrdzavejúcej ocele s pomocným opletením z nehrdzavejúcej ocele.

Pomalý odolný ventil ST

ST-V30-KV

80 mm ventil s mimoriadne nízkou tlakovou stratou (0,15 bar; 15 kPa pri 65 m³/h; 1082 l/min). Obsahuje prepínač zap./vyp./auto a cievku (nie je zobrazená).

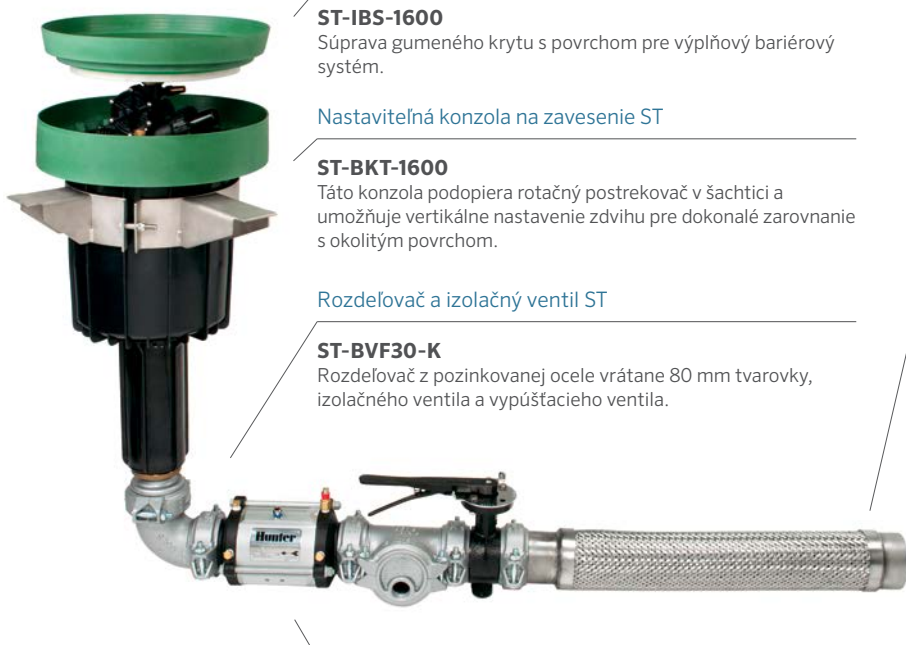

CHARAKTERISTIKA TRYSIEK ST-1600*

Tryska	Tlak		Dostrek m	Prietok m ³ /h	Prietok l/min	Zráž. v. mm/h	
	bar	kPa				■	▲
16 ● Čierna	4,0	400	32,5	21,8	364	41,4	47,8
	5,0	500	35,0	24,4	406	39,8	45,9
	6,0	600	37,0	26,8	446	39,1	45,1
	7,0	700	39,0	28,9	482	38,0	43,9
18 ● Čierna	4,0	400	34,0	24,3	405	42,0	48,6
	5,0	500	37,0	27,1	452	39,6	45,8
	6,0	600	39,0	29,8	496	39,1	45,2
	7,0	700	40,5	32,1	535	39,1	45,2
20 ● Čierna	4,0	400	35,0	32,7	545	53,4	61,7
	5,0	500	39,0	36,5	609	48,1	55,5
	6,0	600	43,0	40,1	668	43,4	50,1
	7,0	700	44,0	43,3	721	44,7	51,6
22 ● Čierna	4,0	400	36,0	38,9	649	60,1	69,4
	5,0	500	39,5	43,6	726	55,8	64,5
	6,0	600	44,0	47,7	795	49,3	56,9
	7,0	700	47,0	51,5	859	46,7	53,9
24 ● Čierna	4,0	400	37,0	45,9	765	67,1	77,4
	5,0	500	40,5	51,3	855	62,6	72,2
	6,0	600	45,0	56,2	937	55,5	64,1
	7,0	700	47,5	60,7	1012	53,8	62,2
26 ● Čierna	4,0	400	38,4	53,0	883	71,8	82,9
	5,0	500	41,4	59,2	986	68,8	79,5
	6,0	600	46,0	64,6	1077	61,0	70,4
	7,0	700	48,7	69,7	1162	58,6	67,7
	8,0	800	50,3	74,2	1237	58,7	67,8

Poznámka:

Všetky uvedené zrážkové výšky sú počítané pre výšec 180°. Zrážkovú výšku 360° postrekovača získate vydelením hodnôtou 2. *Všetky merania dostreku vykonané pri štandardnej rýchlosti otáčania. Pri spomalení otáčania na minimum sa dostrek predĺži o viac ako 3 metre.

HLADKÁ INTEGRÁCIA

Dokonale splyva s okolitým umelým trávnikom.



ŠACHTICE ST

Vysoko odolná konštrukcia z profilovaného sklolaminátu a polymér-betónu s otvormi na rotačný postrekovač, rýchlospojkový ventil a diaľkový rozdeľovač.

Rýchlospojky ponúkajú pohodlné pripojenie k zdroju vody na čistenie a údržbu umelých plôch. Dizajn integrovaný do šachtíc eliminuje potrebu ďalších krytov na rýchlospojky na ploche.

Súprava ventilu ST-V30-KV obsahuje diaľkový prepínač zap./vyp./auto a cievkový rozdeľovač. Táto užitočná funkcia umožňuje lepší prístup k funkciám ručného ovládania ventilu a pripojeniu cievky.

ST-243636-B: Obsahuje 76 mm hrubý PC kryt zo 4 dielov

Hlavný kryt: 61 cm × 91 cm

Celková výška: 91 cm

Hmotnosť tela: 70 kg

Celková hmotnosť: 138 kg

Podložka základne: 106 cm × 122 cm

Otvory s rýchlym prístupom: 2

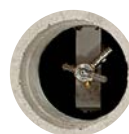

① Rýchlospojka ② Prepínač zap./vyp./auto